

Hoja de datos del producto – Sistema de clip para fachadas Rhombus

Descripción del producto

El Sistema de clip para fachadas Rhombus ha sido desarrollado para su uso con los perfiles de fachada. El sistema consta de un Clip para fachadas Rhombus Starter y Clip para fachadas Rhombus. Al utilizar el clip, se genera una dimensión de junta de 6 mm. El clip fue diseñado para que no quede plano en la subestructura (= SE), pero tiene una distancia de 4 mm de la misma. La protección de madera constructiva proporciona ventilación trasera de la fachada, que no se produce en el resto de productos convencionales. La ventilación trasera garantiza un mejor secado cuando llueve y el agua puede drenarse entre el clip y la subestructura. Las medidas de diseño aumentan la vida útil de la fachada.

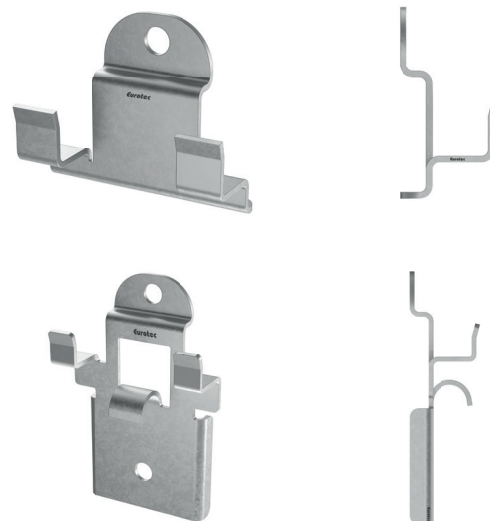

Ventajas

- Ventilación trasera optimizada a través de la protección constructiva de madera
- Montaje invisible
- Formación de puntos fijos y puntos flotantes
- Fácil instalación
- Resistente a la intemperie

Tabla de artículos

Sistema de clip para fachadas Rhombus				
Nº de art.	Descripción	Dimensiones [mm] ^{a)}	Material	Cantidad*
944917-50	Clip para fachadas-Rhombus	15,20 x 54,5 x 29,5	Acero, galvanizado	50
944917-200	Clip para fachadas-Rhombus	15,20 x 54,5 x 29,5	Acero, galvanizado	200
944918	Clip para fachadas-Rhombus Starter	15,25 x 29,5 x 36,0	Acero, galvanizado	25

a) Altura x longitud x anchura

* incl. tornillos

Hoja de datos del producto – Sistema de clip para fachadas Rhombus

Indicaciones de uso

Tornillo de 4,2 x 25 mm para fijación en la subestructura. Para la formación de puntos fijos se utiliza un tornillo de 4,2 x 16 mm.

Imágenes

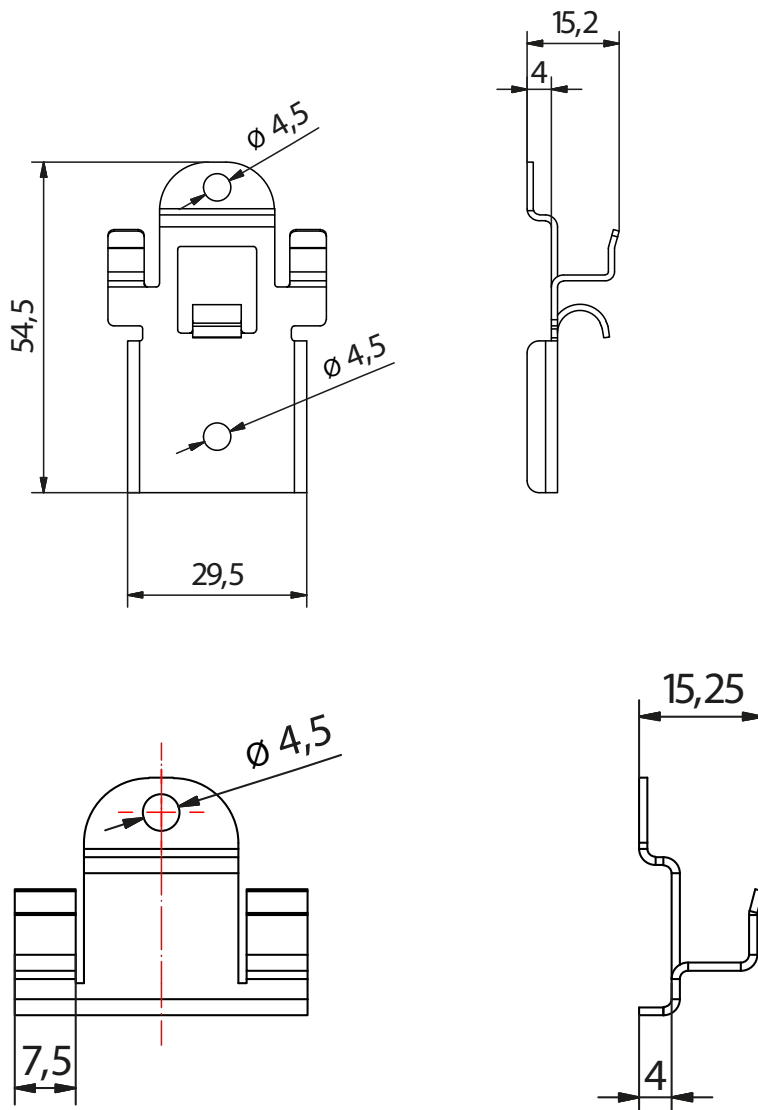

Si no está familiarizado con el uso de este producto, en particular su uso previsto, comuníquese con nuestro Departamento de Ingeniería de Aplicaciones (technik@eurotec.team).