

Hoja de datos del producto – Drill-Stop para Tornillo autoperforante para perfiles

Descripción del producto

El Drill-Stop es el avellanador para los tornillos autoperforantes para perfiles. El pretaladrado es altamente recomendado para la fijación de maderas tropicales/maderas duras. Además, es muy aconsejable tanto para la madera de abeto Douglas que es relativamente fácil de partir como para atornillar cerca de la madera a la testa.



Material

- Plástico duro/acero

Ventajas

- Taladrar y avellanar en una única maniobra
- El par de apriete para poner los tornillos autoperforantes se reduce considerablemente, es decir, se evita el peligro de la rotura del tornillo, especialmente en el caso de la combinación madera dura/acero inoxidable V2A o V4A
- Reduce el desgarrado de la madera en dirección longitudinal de la fibra debajo de la cabeza del tornillo
- Perfecto asiento de la cabeza del tornillo
- Optimizado para el tornillo autoperforante Eurotec de 5,5 mm para perfiles

¡Sin astillarse, sin cizallarse!

Mediante el pretaladrado con el Drill-Stop y el diseño especial de la cabeza de los Tornillo autoperforante para perfiles la formación de la virutas se evita en lo máximo.



Hoja de datos del producto – Drill-Stop para Tornillo auto perforante para perfiles

Cuadro de artículos

Drill-Stop para Tornillo auto perforante para perfi			
Nº de art.	Denominación del producto	Dimensiones [mm] ^{a)}	Cantidad
945606	Drill-Stop para Tornillo auto perforante para perfi	Ø 5,6 x 26	1

a) Diámetro de perforación x profundidad de perforación

Diseño

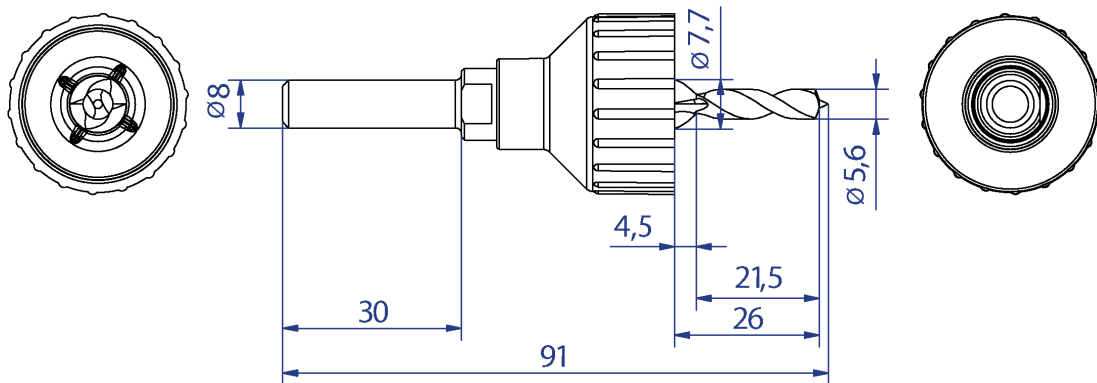

En caso de no estar familiarizado con la utilización de este producto, especialmente con su uso previsto según las indicaciones, contacte sin falta con nuestro Departamento de Técnicas de Uso (Technik@eurotec.team).

Página 2 di 2