

Produktdatablad – Drill-stop til profilboreskruer

Produktbeskrivelse

Dette Drill-Stop er en boreforsænker til profilboreskruer.

Til fastgørelse af tropiske/hårde træsorter anbefales det ubetinget at lave en forudgående boring. Dette anbefales både ved douglasgran, der har relativt let ved at splitte, og ved skrvinger tæt på endetræet..



Materiale

- Hårdt plast/stål

Fordele

- Bore og forsænke i samme arbejdsgang
- Skruemomentet til anbringelse af profilboreskruer reduceres kraftigt, dvs. ingen afrivning af skrueerne mere, især ved kombinationen hårdt træ/rustfrit stål V2A eller V4A
- Får træet til at revne mindre langs med fibrene i endområdet
- Skruet hovedet sidder perfekt
- Optimerer til Eurotecs profilboreskrue 5,5 mm

Ingen splinter, ingen forskydning!

Når der forbores med Drill-Stop og vha. den specielt dertil udviklede hovedgeometri af profilboreskruen, forhindres det så vidt muligt, at der er splinter, der rejser sig op.



Produktdatablad – Drill-stop til profilboreskruer

Vareliste

Drill-stop til profilboreskruer			
Artikel nr.	Produktbetegnelse	Dimensioner [mm] ^{a)}	Emballageenhed
945606	Drill-stop til profilboreskruer	Ø 5,6 x 26	1

a) Borediameter x boreddybde

Tegning

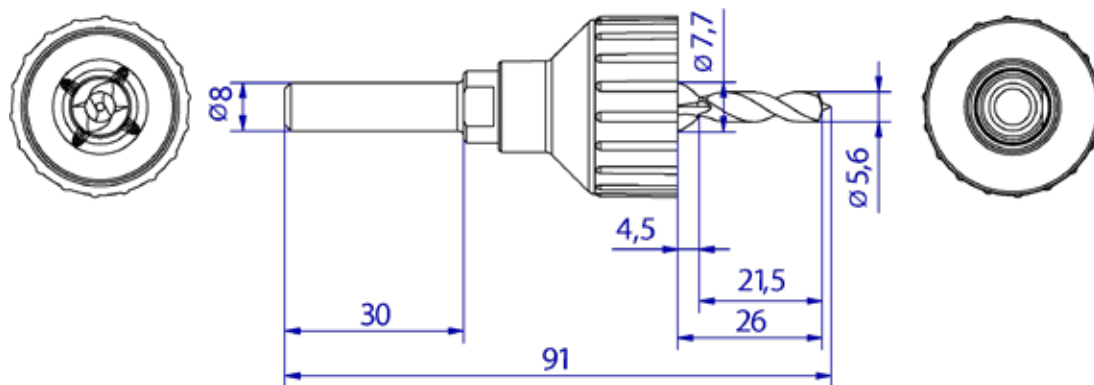

Hvis du ikke er bekendt med brugen af dette produkt, især den tilsigtede brug, så kontakt venligst vores Application Engineering afdeling (Technik@eurotec.team).

Side 2 af 2