

# INSTRUKCJE SKŁADANIA

## UCHWYT DO NAROŻY I ŁAT KALENICOWYCH 50

### MONTAŻ

- 1 Mocowanie po jednym uchwycie do szczytu lub kalenicy i okapu w celu zamontowania łat narożnych.
- 2 Przykręcić uchwyt do naroży i łat kalenicowych 50 pionowo za pomocą Paneltwistec Z łbem płaskim stożkowym 6.0 (minimalna głębokość zakotwienia 50 mm w krokwi).
- 3 Rozciągnąć sznurek między uchwytami.  
(Patrz linia koloru magenty)

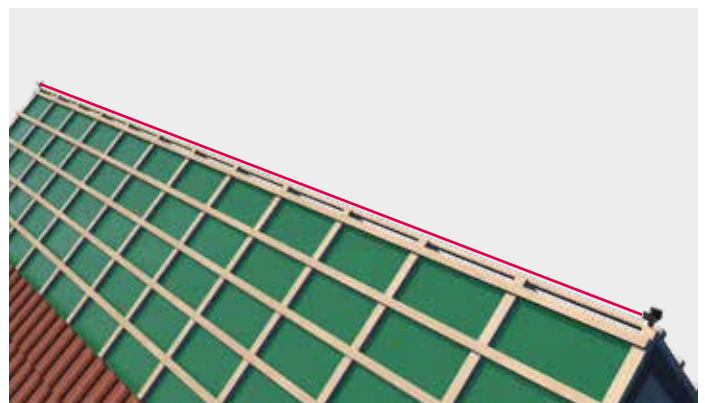
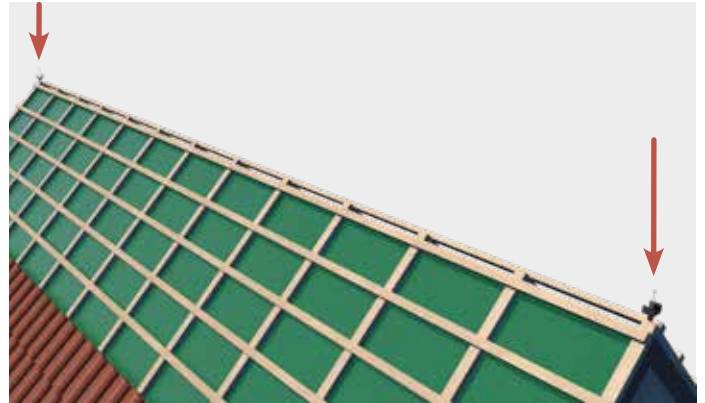

## INSTRUKCJE SKŁADANIA

- 4** Rozmieścić pozostałe uchwyty i wypoziomować je do wysokości sznurka.  
→ Wybrać odpowiednią odległość (ok. 500 – 800 mm) w zależności od odległości osi krokwi.

Przykręcić uchwyty.

## UCHWYT DO NAROŻY I ŁAT KALENICOWYCH 50

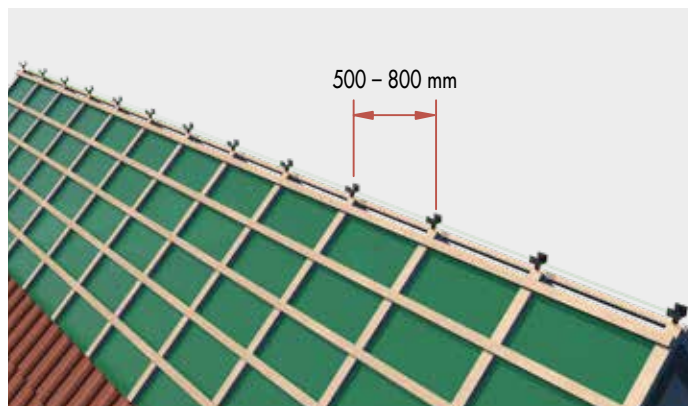

- 5** Umieścić kalenicę lub listwę narożną w uchwycie.

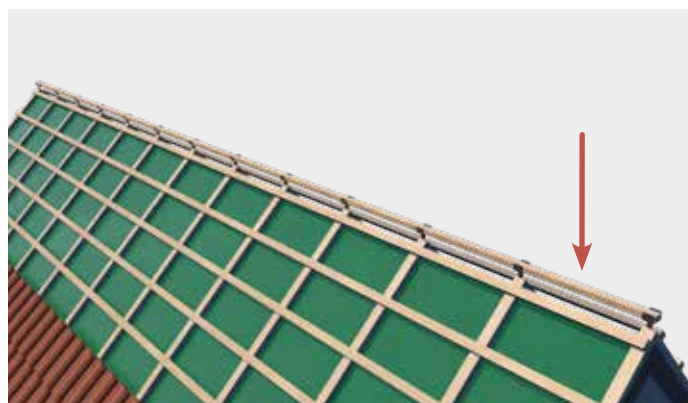

- 6** Mocowanie boczne za pomocą wkrętów z łbem płaskim lub z łbem stożkowym ściętym.

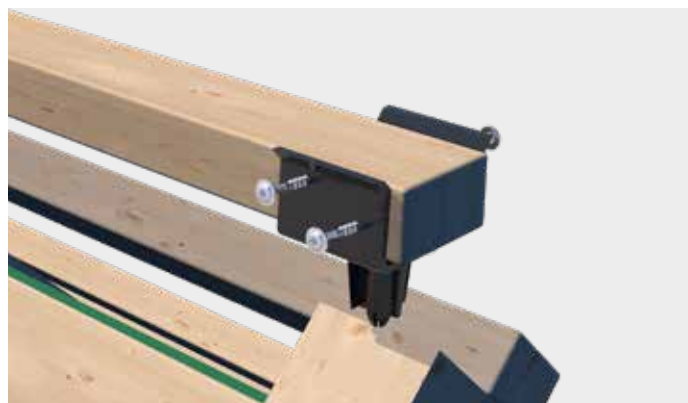

Jeżeli nie są Państwo zaznajomieni z zasadami stosowania tego produktu, zwłaszcza z jego użyciem w sposób zgodny z przeznaczeniem, prosimy koniecznie skontaktować się z naszym działem technologicznym ([technik@eurotec.team](mailto:technik@eurotec.team)).

© by E.u.r.o.Tec GmbH · Aktualizacja 03/2022 · Zmiany, uzupełnienia, błędy drukarskie zastrzeżone.

Strona 2 z 2