

SCHEDA TECNICA PRODOTTO

CONNESSIONE A INCASTRO MAGNUS

DESCRIZIONE PRODOTTO

La connessione a incastro Magnus viene impiegata per **creare raccordi a gomito nell'edilizia** in legno. Questo collegamento è particolarmente interessante perché può essere completamente prefabbricato, con conseguenti **tempi di montaggio minimi** in cantiere. La connessione è composta da due diversi componenti, viti per legno e viti di fissaggio. Le due parti singole del Magnus vengono fissate ai relativi componenti tramite le viti per legno e poi inserite una nell'altra senza sforzi e senza attrito. I due componenti vengono bloccati uno contro l'altro tramite viti di fissaggio. Così si **evita in modo efficace l'allentamento involontario del collegamento**. I connettori per legno creati con Magnus possono **essere sottoposti a carichi statici in cinque direzioni, con valori elevati verificati**. Il montaggio può essere effettuato in posizione sia **visibile** (per raccordi con profilo trapezoidale), **sia non visibile** (fresatura).



VANTAGGI

- Montaggio semplice
- Elevata percentuale di parti prefabbricate
- Elevato carico ammissibile
- Raccordi visibili e non visibili
- Disponibili fresatrice, nonché dima di fresatura e montaggio
- Software di dimensionamento ECS per dimensionamenti preliminari gratuiti



NOTA

Omologato esclusivamente per costruzioni in legno protette dalle intemperie nelle classi di utilizzo 1 e 2.

IMMAGINE RELATIVA ALL'UTILIZZO



Connessione a incastro Magnus per il montaggio di una trave su una parete.

SCHEDA TECNICA PRODOTTO

CONNESSIONE A INCASTRO MAGNUS

CERTIFICAZIONE

- A norma della certificazione tecnica europea ETA-15/0761



TABELLA DEL PRODOTTO

Art. no.	Denominazione	Dimensioni ^{a)} [mm]	pz./conf.
944874	Magnus XS	30 x 30 x 9	20*
944875	Magnus S	50 x 60 x 13	10
944876	Magnus S	50 x 80 x 13	10
944877	Magnus S	50 x 100 x 13	10
944878	Magnus M	70 x 120 x 17	10
944879	Magnus M	70 x 140 x 17	10
944880	Magnus M	70 x 160 x 17	10
944881	Magnus M	70 x 180 x 17	10
944882	Magnus L	110 x 220 x 19	10
944883	Magnus L	110 x 260 x 19	10
944884	Magnus L	110 x 300 x 19	10
944887	Magnus L	110 x 340 x 19	10
944888	Magnus L	110 x 380 x 19	10
944889	Magnus L	110 x 580 x 19	10

a) Larghezza x altezza x profondità

*La dotazione comprende 120 pz. viti a tutto filetto 4,0 x 30 mm, zincatura blu (TX15) e 20 pz. viti di fissaggio 4,2 x 26 mm, zincatura blu (TX15), 1 x istruzioni per il montaggio.



NOTA

Le istruzioni per il montaggio dettagliate sono disponibili sul nostro sito web: www.eurotec.team/magnus



SCHEDA TECNICA PRODOTTO

CONNESSIONE A INCASTRO MAGNUS

ACCESSORI PER IL MONTAGGIO

Dima di fresatura e montaggio



Art. no.	Prodotto adatto per	pz./conf.
944867	Magnus XS	1
944894	Magnus S	1
944895	Magnus M	1
944870	Magnus L 220/260/300	1
944903	Magnus L 340/380/420	1
944904	Magnus L 460/500/540/580	1

Fresatrice



Art. no.	Prodotto adatto per	Diametro stelo [mm]	pz./conf.
944936	Magnus XS	6,35	1
29686	Magnus S	8	1
29696	Magnus M e L	8	1

SCHEMA TECNICA PRODOTTO

CONNESSIONE A INCASTRO MAGNUS

PANORAMICA CONNETTORE A INCASTRO MAGNUS



Magnus XS

Magnus S

Magnus M

Magnus L

Art. no.	Denominazione	Dimensioni		Pz./ conf.*	Viti tutto filetto ^{b)}		Viti di fissaggio ^{b)}		Trave principale		Trave secondaria sporgente		Trave secondaria incassata		Caratteristiche della portata F_{Rk} ^{e)}					
		L x A x T ^{a)}	[mm]		Dimensione	$n_{ogni\ connettore}$	Dimensione	$n_{ogni\ connettore}$	min.	min.	min.	min.	min.	min.	L_F	$T_F^{d)}$	$F_{1,Rk}$	$F_{2,Rk}$	$F_{3,Rk}$	$F_{4,Rk}$
									L_{TP}	A_{TP}	L_{TS}	A_{TS}	$L_{TS}^{c)}$	A_{TS}						
944874	Magnus XS 30 x 30	30 x 30 x 9		20	4,0 x 30	6	4,2 x 26	1	40	40	40	40	40	40	30	9	1,2	1,57	1,70	1,19
944875	Magnus S 50 x 60	50 x 60 x 13		10	4,0 x 60	8	4,2 x 26	2	60	80	60	80	80	80	50	13	3,73	7,25	5,00	1,92
944876	Magnus S 50 x 80	50 x 80 x 13		10	4,0 x 60	12	4,2 x 26	2	60	100	60	100	80	100	50	13	3,73	14,50	5,00	2,80
944877	Magnus S 50 x 100	50 x 100 x 13		10	4,0 x 60	18	4,2 x 26	2	60	120	60	120	80	120	50	13	7,46	21,75	5,00	4,41
944878	Magnus M 70 x 120	70 x 120 x 17		10	5,0 x 80	13	4,8 x 60	2	80	140	80	140	100	140	70	17	5,49	21,34	13,00	5,17
944879	Magnus M 70 x 140	70 x 140 x 17		10	5,0 x 80	16	4,8 x 60	2	80	160	80	160	100	160	70	17	5,49	32,00	13,00	6,09
944880	Magnus M 70 x 160	70 x 160 x 17		10	5,0 x 80	21	4,8 x 60	2	80	180	80	180	100	180	70	17	10,98	37,34	13,00	8,27
944881	Magnus M 70 x 180	70 x 180 x 17		10	5,0 x 80	24	4,8 x 60	2	80	200	80	200	100	200	70	17	10,98	42,67	13,00	9,32
944882	Magnus L 110 x 220	110 x 220 x 19		4	8,0 x 120	13	4,8 x 60	2	120	240	120	240	140	240	110	19	9,29	36,10	23,00	13,96
944883	Magnus L 110 x 260	110 x 260 x 19		4	8,0 x 120	17	4,8 x 60	2	120	280	120	280	140	280	110	19	13,93	45,13	23,00	17,98
944884	Magnus L 110 x 300	110 x 300 x 19		4	8,0 x 120	20	4,8 x 60	2	120	320	120	320	140	320	110	19	13,93	54,15	23,00	20,56
944887	Magnus L 110 x 340	110 x 340 x 19		4	8,0 x 120	22	4,8 x 60	2	120	360	120	360	140	360	110	19	13,93	63,18	23,00	24,67
944888	Magnus L 110 x 380	110 x 380 x 19		4	8,0 x 120	25	4,8 x 60	2	120	400	120	400	140	400	110	19	9,29	72,20	23,00	26,96
944889	Magnus L 110 x 580	110 x 580 x 19		4	8,0 x 120	38	4,8 x 60	2	120	600	120	600	140	600	110	19	9,29	126,35	23,00	43,29

* 1 connettore è composto da 2 parti

a) T= Spessore assemblaggio

b) Contenute nell'entità della fornitura

c) Larghezza minima raccomandata della trave secondaria con connettore ad incasso

d) Per un'installazione più semplice, soprattutto per dimensioni del legno più grandi, è vantaggioso eseguire la profondità di fresatura leggermente inferiore.

e) Entrambe le travi di legno di conifere con densità apparente $\rho_k = 380 \text{ kg/m}^3$

I valori caratteristici specificati della capacità di carico FRk sono validi per le sezioni trasversali del legno sopra citate, l'applicazione della forza centrata lungo il rispettivo asse portante e l'installazione del connettore a filo con il bordo superiore della trave portante principale e secondaria.

Dimensionamento secondo ETA-15/0761. Tutti i valori meccanici specificati devono essere considerati in base alle ipotesi formulate e sono esempi di dimensionamento.

Tutti i valori sono valori minimi calcolati e si applicano soggetti a errori di dicitura e stampa. I valori caratteristici della capacità di carico F_{Rk} non devono essere equiparati al massimo impatto possibile (della forza massima). I valori caratteristici della capacità di carico F_{Rk} in termini di classe di utilizzo e classe di durata del carico, devono essere ridotti ai valori di dimensionamento: $F_{Rk} = F_{Rk} \times k_{mod} / \gamma_{Mk}$.

Attenzione: questi sono ausili per la progettazione. I progetti devono essere dimensionati esclusivamente da persone autorizzate.

SCHEMA TECNICA PRODOTTO

CONNESSIONE A INCASTRO MAGNUS

MAGNUS XS 30 X 30

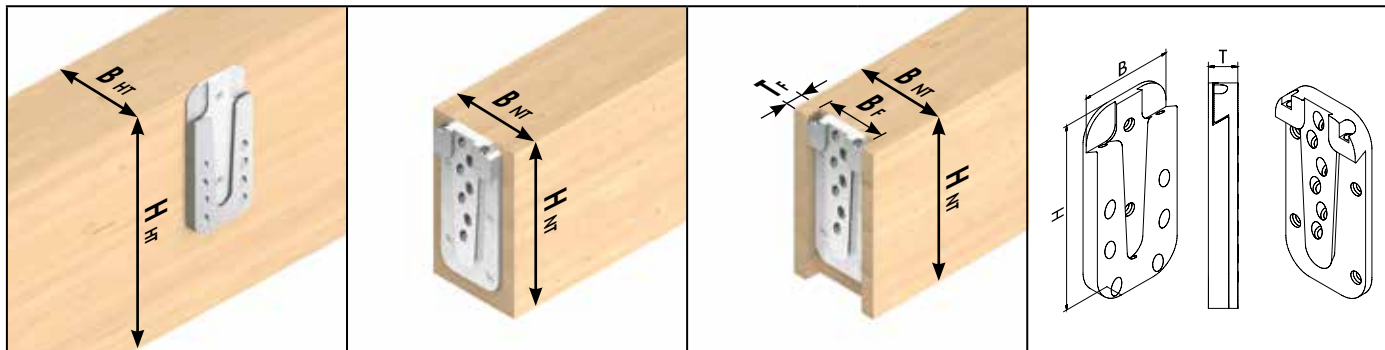

Illustrazioni simboliche: da sinistra a destra, trave principale, trave secondaria sporgente, trave secondaria incassata, dimensioni connettore

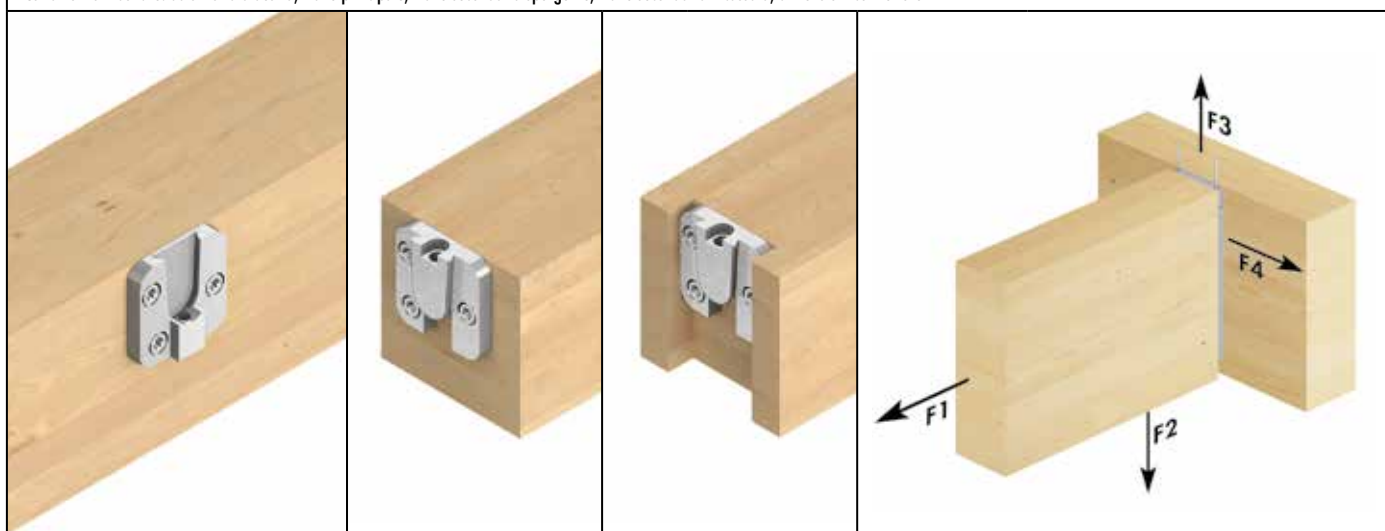

Art. no.	Denominazione	Dimensioni		Pz./conf.*	Viti tutto filetto ^{b)}						Viti di fissaggio ^{b)}	
		B x H x T ^{a)}			Dimensione	n _{gesamt}	nella trave principale		nella trave secondaria		Dimensione	n
		[mm]					[mm]	n _{90°}	n _{45°}	n _{90°}		
944874	Magnus XS 30 x 30	30 x 30 x 9		20	4,0 x 30	6	3	-	3	-	4,2 x 26	1

* 1 connettore è composto da 2 parti

a) T= Spessore assemblaggio

b) Contenute nell'entità della fornitura

Art. no.	Denominazione	Dimensioni		Trave principale		Trave secondaria sporgente		Trave secondaria incassata			Capacità di carico caratteristica F _{Rk} ^{d)}				
		B x H x T ^{a)}		min. B _{HT}	min. H _{HT}	min. B _{NT}	min. H _{NT}	min. B _{FT} ^{b)}	min. H _{FT}	B _F	T _F ^{c)}	F _{1,Rk}	F _{2,Rk}	F _{3,Rk}	F _{4,Rk}
		[mm]		[mm]	[mm]	[mm]	[mm]	[mm]	[mm]	[mm]	[mm]	[kN]	[kN]	[kN]	[kN]
944874	Magnus XS 30 x 30	30 x 30 x 9		40	40	40	40	40	40	30	9	1,12	1,57	1,70	1,19

a) T= Spessore assemblaggio

b) Larghezza minima raccomandata della trave secondaria con connettore ad incasso.

c) Per un'installazione più semplice, soprattutto per dimensioni del legno più grandi, è vantaggioso eseguire la profondità di fresatura leggermente inferiore.

d) Entrambe le travi di legno di conifere con densità apparente ρ_k = 380 kg/m³

I valori caratteristici specificati della capacità di carico F_{Rk} sono validi per le sezioni trasversali del legno sopra citate, l'applicazione della forza centrata lungo il rispettivo asse portante e l'installazione del connettore a filo con il bordo superiore della trave portante principale e secondaria. Dimensionamento secondo ETA-15/0761. Tutti i valori meccanici specificati devono essere considerati in base alle ipotesi formulate e sono esempi di dimensionamento.

Tutti i valori sono valori minimi calcolati e si applicano soggetti a errori di dicitura e stampa.

I valori caratteristici della capacità di carico F_{Rk} non devono essere equiparati al massimo impatto possibile (della forza massima).

I valori caratteristici della capacità di carico F_{Rk} in termini di classe di utilizzo e classe di durata del carico, devono essere ridotti ai valori di dimensionamento F_{Ed}: F_{Ed} = F_{Rk} x k_{mod} / γ_M.

Attenzione: questi sono ausili per la progettazione. I progetti devono essere dimensionati esclusivamente da persone autorizzate.

SCHEMA TECNICA PRODOTTO

CONNESSIONE A INCASTRO MAGNUS

MAGNUS S 50 X 60

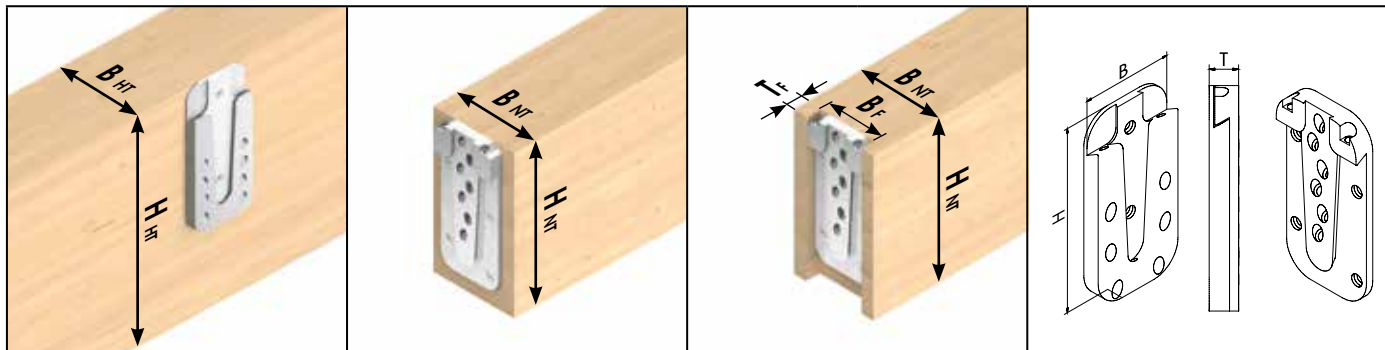

Illustrazioni simboliche: da sinistra a destra, trave principale, trave secondaria sporgente, trave secondaria incassata, dimensioni connettore

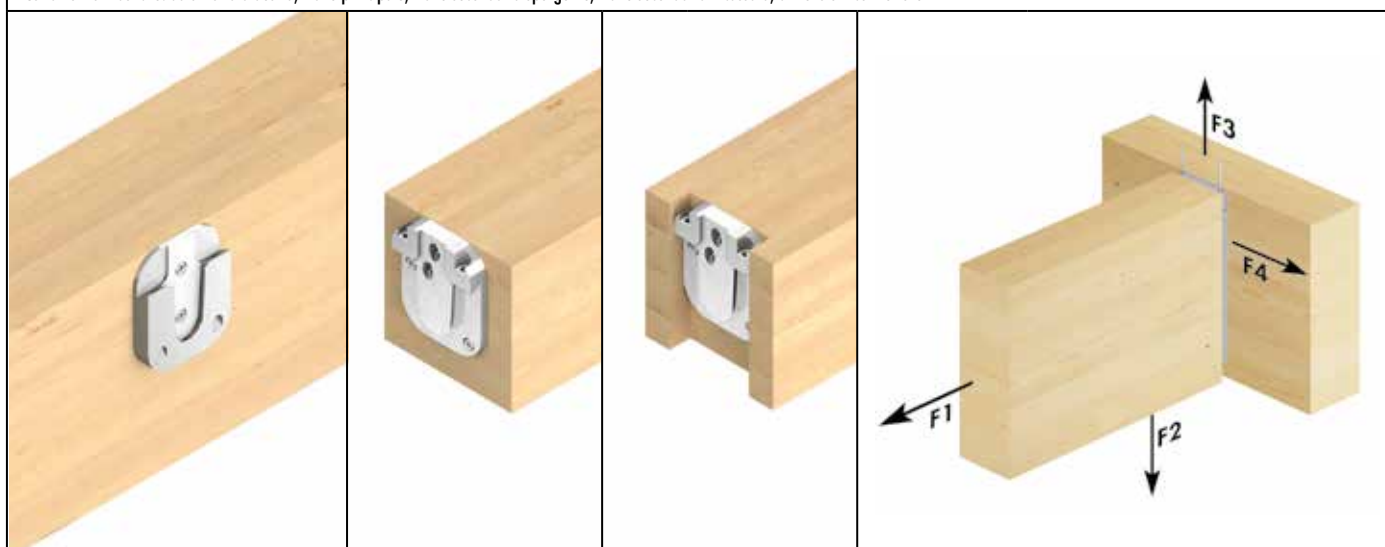

Art. no.	Denominazione	Dimensioni		Pz./conf.*	Viti tutto filetto ^{b)}						Viti di fissaggio ^{b)}		
		B x H x T ^{a)}			Dimensione	n _{gesamt}	nella trave principale		nella trave secondaria		Dimensione	n	
		[mm]					[mm]	n _{90°}	n _{45°}	n _{90°}			n _{45°}
944875	Magnus S 50 x 60	50 x 60 x 13		10	4,0 x 60	8	2	2	2	2	2	4,2 x 26	2

* 1 connettore è composto da 2 parti
 a) T= Spessore assemblaggio
 b) Contenute nell'entità della fornitura

Art. no.	Denominazione	Dimensioni		Trave principale		Trave secondaria sporgente		Trave secondaria incassata				Capacità di carico caratteristica F _{Rk} ^{d)}			
		B x H x T ^{a)}		min. B _{HT}	min. H _{HT}	min. B _{NT}	min. H _{NT}	min. B _{NT} ^{b)}	min. H _{NT}	B _F	T _F ^{c)}	F _{1,Rk}	F _{2,Rk}	F _{3,Rk}	F _{4,Rk}
		[mm]		[mm]	[mm]	[mm]	[mm]	[mm]	[mm]	[mm]	[mm]	[kN]	[kN]	[kN]	[kN]
944875	Magnus S 50 x 60	50 x 60 x 13		60	80	60	80	80	80	50	13	3,73	7,25	5,00	1,92

a) T= Spessore assemblaggio
 b) Larghezza minima raccomandata della trave secondaria con connettore ad incasso.
 c) Per un'installazione più semplice, soprattutto per dimensioni del legno più grandi, è vantaggioso eseguire la profondità di fresatura leggermente inferiore.
 d) Entrambe le travi di legno di conifere con densità apparente $\rho_k = 380 \text{ kg/m}^3$
 I valori caratteristici specificati della capacità di carico F_{Rk} sono validi per le sezioni trasversali del legno sopra citate, l'applicazione della forza centrata lungo il rispettivo asse portante e l'installazione del connettore a filo con il bordo superiore della trave portante principale e secondaria. Dimensionamento secondo ETA-15/0761. Tutti i valori meccanici specificati devono essere considerati in base alle ipotesi formulate e sono esempi di dimensionamento. Tutti i valori sono valori minimi calcolati e si applicano soggetti a errori di dicitura e stampa.
 I valori caratteristici della capacità di carico F_{Rk} non devono essere equiparati al massimo impatto possibile (della forza massima).
 I valori caratteristici della capacità di carico F_{Rk} in termini di classe di utilizzo e classe di durata del carico, devono essere ridotti ai valori di dimensionamento F_{Rk}: F_{Rk} = F_{Rk} x k_{mod} / γ_M.

Attenzione: questi sono ausili per la progettazione. I progetti devono essere dimensionati esclusivamente da persone autorizzate.
 © by E.u.r.o.Tec GmbH - Versione 12/2025 - Con riserva di modifiche, integrazioni ed errori tipografici.

SCHEMA TECNICA PRODOTTO

CONNESSIONE A INCASTRO MAGNUS

MAGNUS S 50 X 80

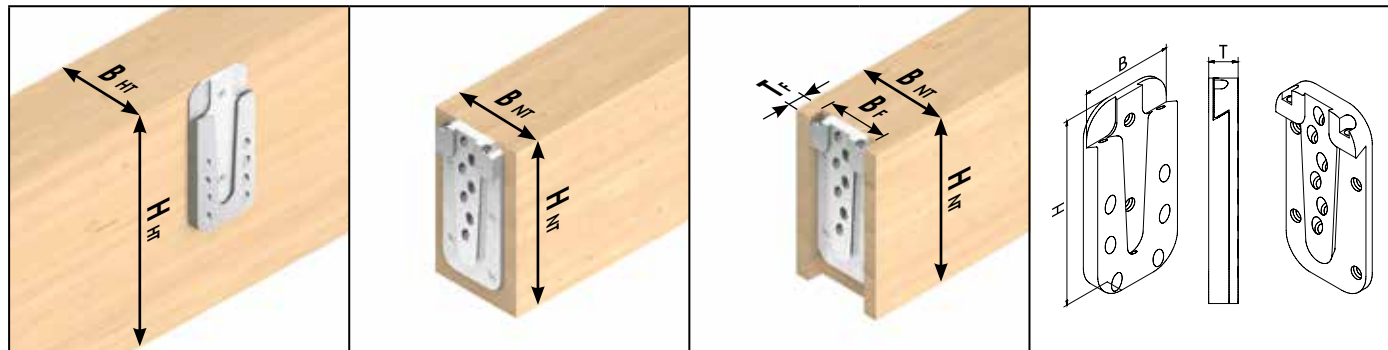

Lustrazioni simboliche: da sinistra a destra, trave principale, trave secondaria sporgente, trave secondaria incassata, dimensioni connettore

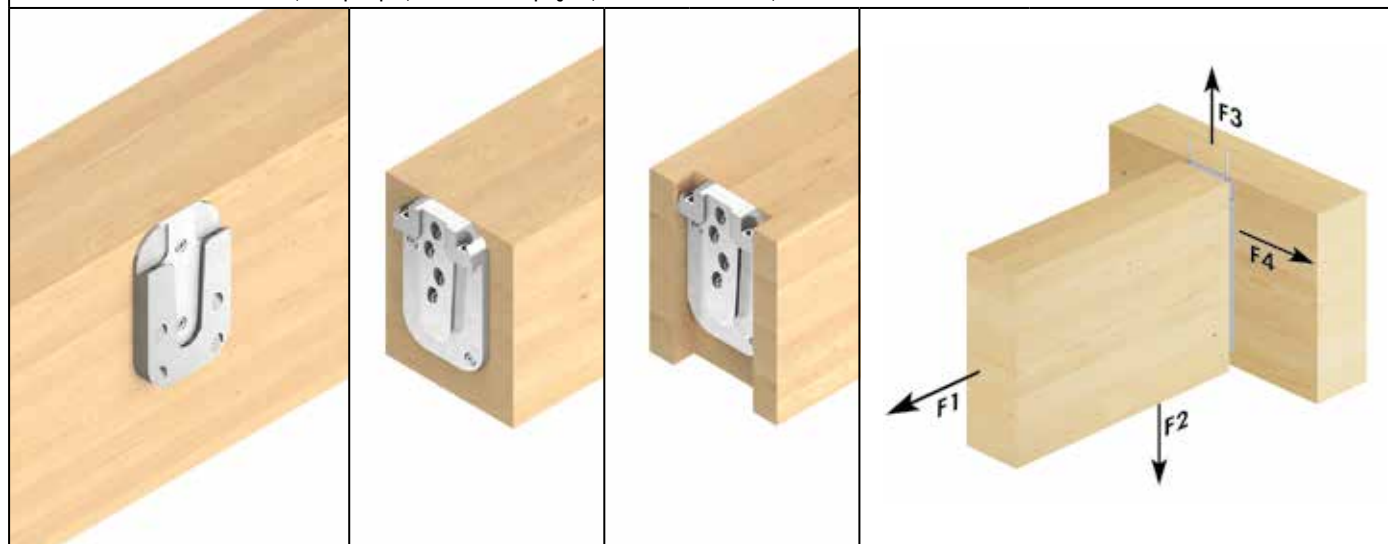

Art. no.	Denominazione	Dimensioni		Pz./conf.*	Viti tutto filetto ^{b)}					Viti di fissaggio ^{b)}		
		B x H x T ^{a)}			Dimensione	n _{gesamt}	nella trave principale		nella trave secondaria		Dimensione	n
		[mm]					[mm]	n _{90°}	n _{45°}	n _{90°}		
944876	Magnus S 50 x 80	50 x 80 x 13		10	4,0 x 60	12	2	4	2	4	4,2 x 26	2

* 1 connettore è composto da 2 parti
a) T= Spessore assemblaggio
b) Contenute nell'entità della fornitura

Art. no.	Denominazione	Dimensioni		Trave principale		Trave secondaria sporgente		Trave secondaria incassata			Capacità di carico caratteristica F _{Rk} ^{d)}				
		B x H x T ^{a)}		min. B _{HT}	min. H _{HT}	min. B _{NT}	min. H _{NT}	min. B _{NT} ^{b)}	min. H _{NT}	B _F	T _F ^{c)}	F _{1,Rk}	F _{2,Rk}	F _{3,Rk}	F _{4,Rk}
		[mm]		[mm]	[mm]	[mm]	[mm]	[mm]	[mm]	[mm]	[mm]	[kN]	[kN]	[kN]	[kN]
944876	Magnus S 50 x 80	50 x 80 x 13		60	100	60	100	80	100	50	13	3,73	14,50	5,00	2,80

a) T= Spessore assemblaggio
b) Larghezza minima raccomandata della trave secondaria con connettore ad incasso.
c) Per un'installazione più semplice, soprattutto per dimensioni del legno più grandi, è vantaggioso eseguire la profondità di fresatura leggermente inferiore.
d) Entrambe le travi di legno di conifere con densità apparente ρ_k = 380 kg / m³
I valori caratteristici specificati della capacità di carico F_{Rk} sono validi per le sezioni trasversali del legno sopra citate, l'applicazione della forza centrata lungo il rispettivo asse portante e l'installazione del connettore a filo con il bordo superiore della trave portante principale e secondaria. Dimensionamento secondo ETA-15/0761. Tutti i valori meccanici specificati devono essere considerati in base alle ipotesi formulate e sono esempi di dimensionamento. Tutti i valori sono valori minimi calcolati e si applicano soggetti a errori di dicitura e stampa.
I valori caratteristici della capacità di carico F_{Rk} non devono essere equiparati al massimo impatto possibile (della forza massima).
I valori caratteristici della capacità di carico F_{Rk} in termini di classe di utilizzo e classe di durata del carico, devono essere ridotti ai valori di dimensionamento F_{Ed}: F_{Ed}= F_{Rk} x k_{mod} / γ_M.

Attenzione: questi sono ausili per la progettazione. I progetti devono essere dimensionati esclusivamente da persone autorizzate.

© by E.u.r.o.Tec GmbH - Versione 12/2025 - Con riserva di modifiche, integrazioni ed errori tipografici.

SCHEMA TECNICO PRODOTTO

CONNESSIONE A INCASTRO MAGNUS

MAGNUS S 50 X 100

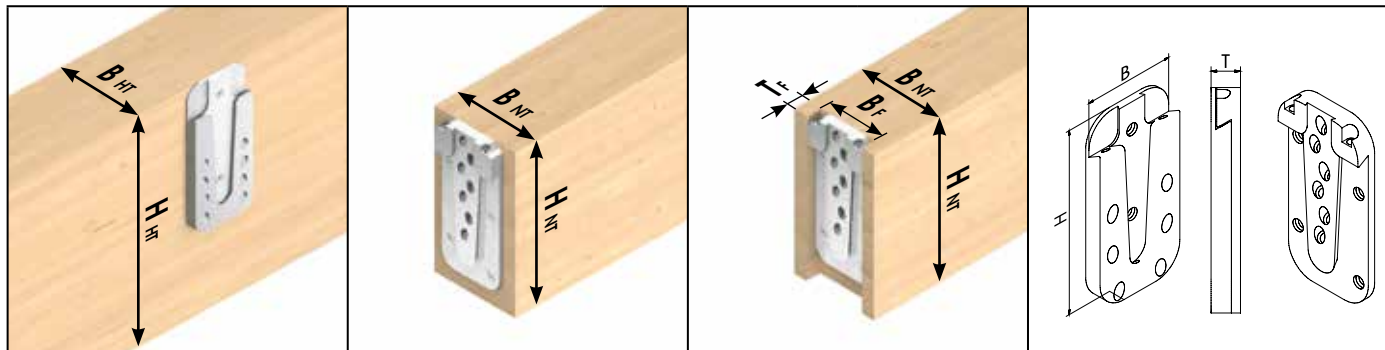

Lustrazioni simboliche: da sinistra a destra, trave principale, trave secondaria sporgente, trave secondaria incassata, dimensioni connettore

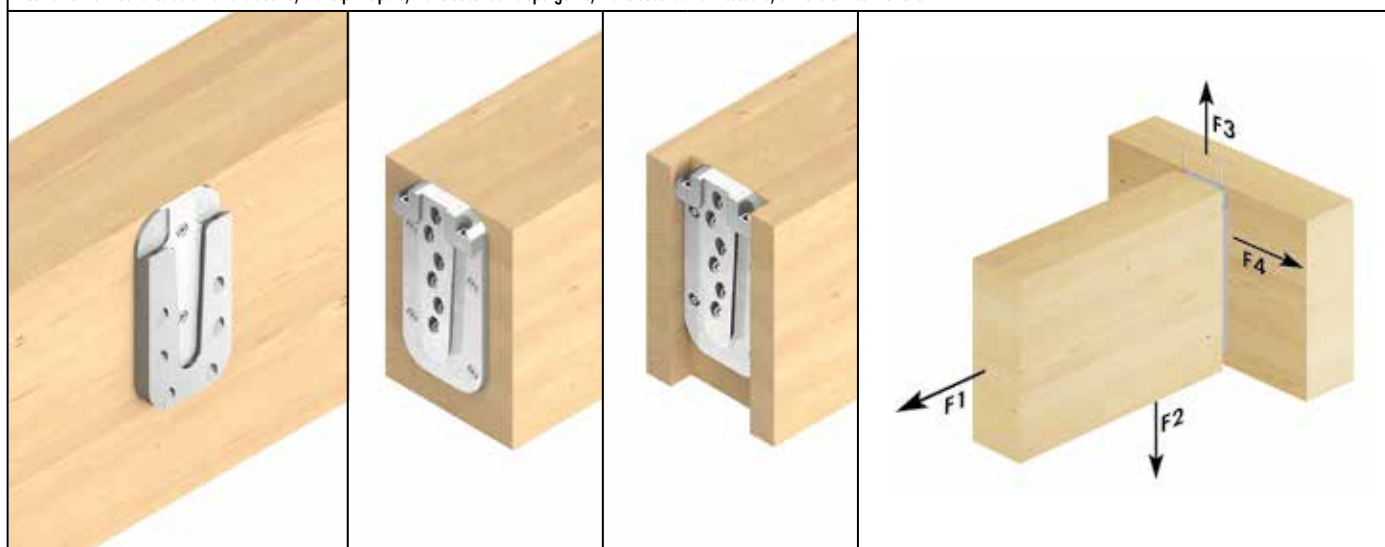

Art. no.	Denominazione	Dimensioni		Pz./conf.*	Viti tutto filetto ^{b)}					Viti di fissaggio ^{b)}		
		B x H x T ^{a)}			Dimensione	n _{gesamt}	nella trave principale		nella trave secondaria		Dimensione	n
		[mm]					[mm]	n _{90°}	n _{45°}	n _{90°}		
944877	Magnus S 50 x 100	50 x 100 x 13		10	4,0 x 60	18	2	6	4	6	4,2 x 26	2

* 1 connettore è composto da 2 parti
a) T= Spessore assemblaggio
b) Contenute nell'entità della fornitura

Art. no.	Denominazione	Dimensioni		Trave principale		Trave secondaria sporgente		Trave secondaria incassata		Capacità di carico caratteristica F _{Rk} ^{d)}					
		B x H x T ^{a)}		min. B _{HT}	min. H _{HT}	min. B _{NT}	min. H _{NT}	min. B _{FT} ^{b)}	min. H _{FT}	B _F	T _F ^{c)}	F _{1,Rk}	F _{2,Rk}	F _{3,Rk}	F _{4,Rk}
		[mm]		[mm]	[mm]	[mm]	[mm]	[mm]	[mm]	[mm]	[mm]	[kN]	[kN]	[kN]	[kN]
944877	Magnus S 50 x 100	50 x 100 x 13		60	120	60	120	80	120	50	13	7,46	21,75	5,00	4,41

a) T= Spessore assemblaggio
b) Larghezza minima raccomandata della trave secondaria con connettore ad incasso.
c) Per un'installazione più semplice, soprattutto per dimensioni del legno più grandi, è vantaggioso eseguire la profondità di fresatura leggermente inferiore.
d) Entrambe le travi di legno di conifere con densità apparente ρ_k = 380 kg / m³
I valori caratteristici specificati della capacità di carico F_{Rk} sono validi per le sezioni trasversali del legno sopra citate, l'applicazione della forza centrata lungo il rispettivo asse portante e l'installazione del connettore a filo con il bordo superiore della trave portante principale e secondaria. Dimensionamento secondo EIA-15/0761. Tutti i valori meccanici specificati devono essere considerati in base alle ipotesi formulate e sono esempi di dimensionamento. Tutti i valori sono valori minimi calcolati e si applicano soggetti a errori di dicitura e stampa.
I valori caratteristici della capacità di carico F_{Rk} non devono essere equiparati al massimo impatto possibile (della forza massima).
I valori caratteristici della capacità di carico F_{Rk} in termini di classe di utilizzo e classe di durata del carico, devono essere ridotti ai valori di dimensionamento F_{Rk}: F_{Rk} = F_{Rk} × k_{mod} / γ_M.

Attenzione: questi sono ausili per la progettazione. I progetti devono essere dimensionati esclusivamente da persone autorizzate.

© by E.u.r.o.Tec GmbH - Versione 12/2025 - Con riserva di modifiche, integrazioni ed errori tipografici.

SCHEMA TECNICA PRODOTTO

CONNESSIONE A INCASTRO MAGNUS

MAGNUS M 70 X 120

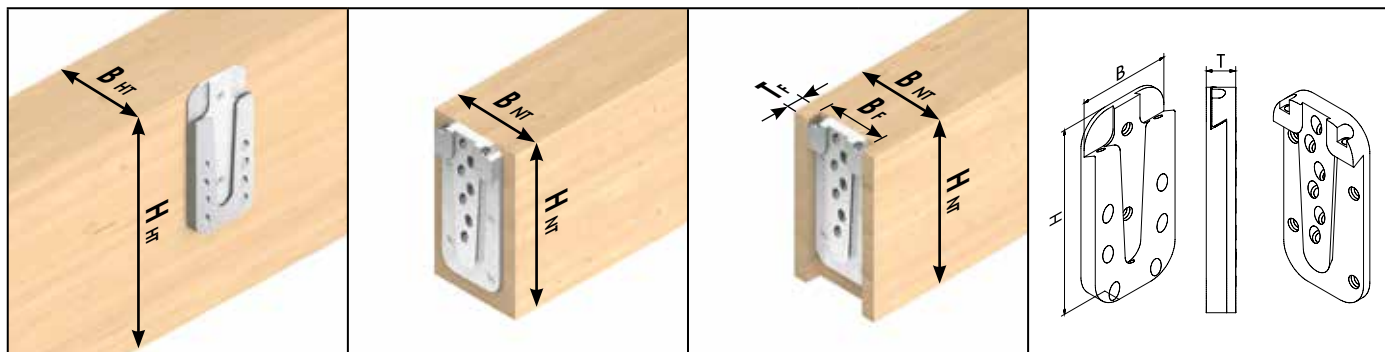

Lustrazioni simboliche: da sinistra a destra, trave principale, trave secondaria sporgente, trave secondaria incassata, dimensioni connettore

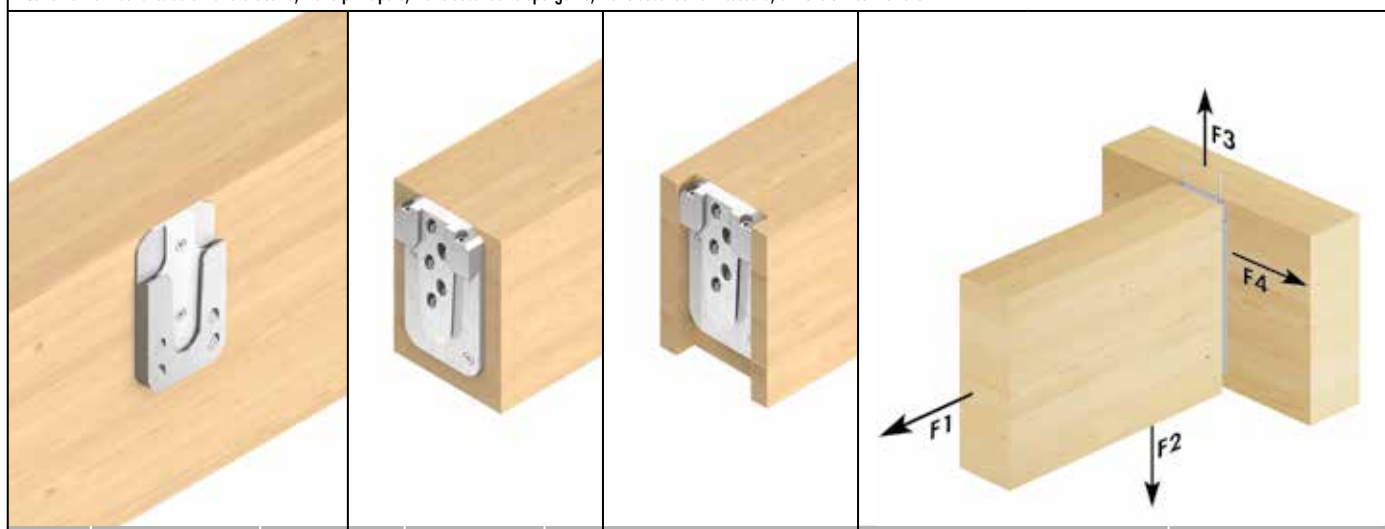

Art. no.	Denominazione	Dimensioni		Pz./conf.*	Viti tutto filetto ^{b)}					Viti di fissaggio ^{b)}		
		B x H x T ^{a)}			Dimensione	nella trave principale		nella trave secondaria		Dimensione	n	
		[mm]				[mm]	n _{gesamt}	n _{90°}	n _{45°}			n _{90°}
944878	Magnus M 70 x 120	70 x 120 x 17		10	5,0 x 80	13	2	4	2	5	4,8 x 60	2

* 1 connettore è composto da 2 parti
a) T= Spessore assemblaggio
b) Contenute nell'entità della fornitura

Art. no.	Denominazione	Dimensioni	Trave principale		Trave secondaria sporgente		Trave secondaria incassata			Capacità di carico caratteristica F _{Rk} ^{d)}				
		B x H x T ^{a)}	min. B _{HT}	min. H _{HT}	min. B _{NT}	min. H _{NT}	min. B _{NT} ^{b)}	min. H _{NT}	B _F	T _F ^{c)}	F _{1,Rk}	F _{2,Rk}	F _{3,Rk}	F _{4,Rk}
		[mm]	[mm]	[mm]	[mm]	[mm]	[mm]	[mm]	[mm]	[mm]	[kN]	[kN]	[kN]	[kN]
944878	Magnus M 70 x 120	70 x 120 x 17	80	140	80	140	100	140	70	17	5,49	21,34	13,00	5,17

a) T= Spessore assemblaggio
b) Larghezza minima raccomandata della trave secondaria con connettore ad incasso.
c) Per un'installazione più semplice, soprattutto per dimensioni del legno più grandi, è vantaggioso eseguire la profondità di fresatura leggermente inferiore.
d) Entrambe le travi di legno di conifere con densità apparente ρ_k = 380 kg / m³
I valori caratteristici specificati della capacità di carico F_{Rk} sono validi per le sezioni trasversali del legno sopra citate, l'applicazione della forza centrata lungo il rispettivo asse portante e l'installazione del connettore a filo con il bordo superiore della trave portante principale e secondaria. Dimensionamento secondo ETA-15/0761. Tutti i valori meccanici specificati devono essere considerati in base alle ipotesi formulate e sono esempi di dimensionamento. Tutti i valori sono valori minimi calcolati e si applicano soggetti a errori di dicitura e stampa.
I valori caratteristici della capacità di carico F_{Rk} non devono essere equiparati al massimo impatto possibile (della forza massima).
I valori caratteristici della capacità di carico F_{Rk} in termini di classe di utilizzo e classe di durata del carico, devono essere ridotti ai valori di dimensionamento F_{Ed}: F_{Ed}= F_{Rk} x k_{mod} / γ_M.
Attenzione: questi sono ausili per la progettazione. I progetti devono essere dimensionati esclusivamente da persone autorizzate.

SCHEDA TECNICA PRODOTTO

CONNESSIONE A INCASTRO MAGNUS

MAGNUS M 70 X 140

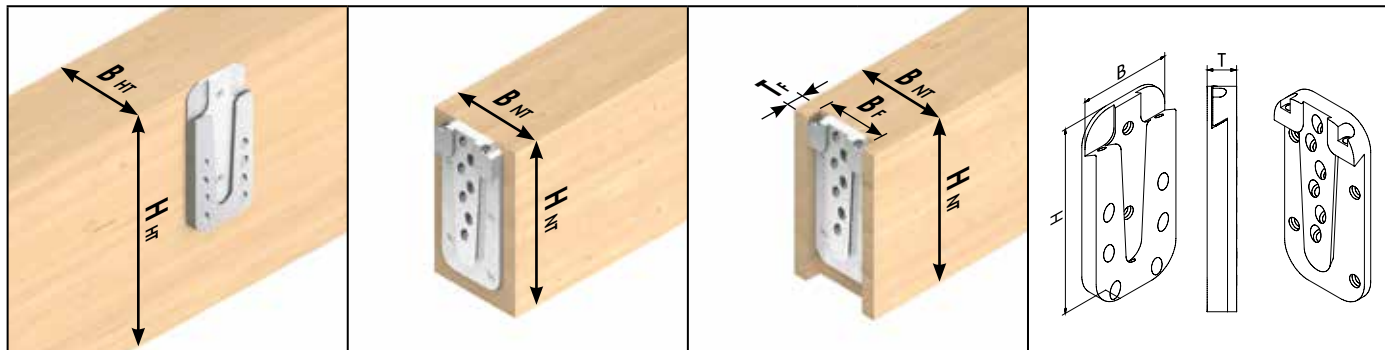

Lustrazioni simboliche: da sinistra a destra, trave principale, trave secondaria sporgente, trave secondaria incassata, dimensioni connettore

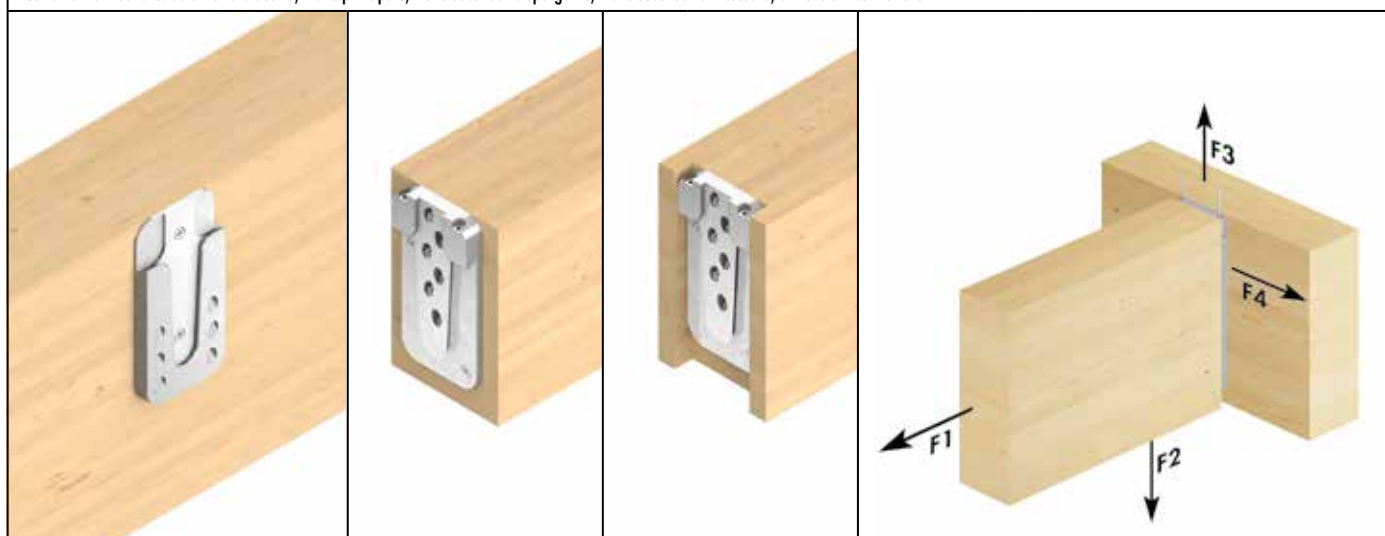

Art. no.	Denominazione	Dimensioni		Pz./conf.*	Viti tutto filetto ^{b)}					Viti di fissaggio ^{b)}		
		B x H x T ^{a)}			Dimensione	nella trave principale		nella trave secondaria		Dimensione	n	
		[mm]				[mm]	n _{gesamt}	n _{90°}	n _{45°}			n _{90°}
944879	Magnus M 70 x 140	70 x 140 x 17		10	5,0 x 80	16	2	6	2	6	4,8 x 60	2

* 1 connettore è composto da 2 parti
 a) T= Spessore assemblaggio
 b) Contenute nell'entità della fornitura

Art. no.	Denominazione	Dimensioni		Trave principale		Trave secondaria sporgente		Trave secondaria incassata			Capacità di carico caratteristica F _{Rk} ^{d)}				
		B x H x T ^{a)}		min. B _{HT}	min. H _{HT}	min. B _{NT}	min. H _{NT}	min. B _{FT} ^{b)}	min. H _{FT}	B _F	T _F ^{c)}	F _{1,Rk}	F _{2,Rk}	F _{3,Rk}	F _{4,Rk}
		[mm]		[mm]	[mm]	[mm]	[mm]	[mm]	[mm]	[mm]	[mm]	[kN]	[kN]	[kN]	[kN]
944879	Magnus M 70 x 140	70 x 140 x 17		80	160	80	160	100	160	70	17	5,49	32,00	13,00	6,09

a) T= Spessore assemblaggio
 b) Larghezza minima raccomandata della trave secondaria con connettore ad incasso.
 c) Per un'installazione più semplice, soprattutto per dimensioni del legno più grandi, è vantaggioso eseguire la profondità di fresatura leggermente inferiore.
 d) Entrambe le travi di legno di conifere con densità apparente ρ_k = 380 kg / m³
 I valori caratteristici della capacità di carico F_{Rk} sono validi per le sezioni trasversali del legno sopra citate, l'applicazione della forza centrata lungo il rispettivo asse portante e l'installazione del connettore a filo con il bordo superiore della trave portante principale e secondaria. Dimensionamento secondo ETA-15/0761. Tutti i valori meccanici specificati devono essere considerati in base alle ipotesi formulate e sono esempi di dimensionamento. Tutti i valori sono valori minimi calcolati e si applicano soggetti a errori di dicitura e stampa.
 I valori caratteristici della capacità di carico F_{Rk} non devono essere equiparati al massimo impatto possibile (della forza massima).
 I valori caratteristici della capacità di carico F_{Rk} in termini di classe di utilizzo e classe di durata del carico, devono essere ridotti ai valori di dimensionamento F_{Rk}: F_{Rk} = F_{Rk} x k_{mod} / γ_M.

Attenzione: questi sono ausili per la progettazione. I progetti devono essere dimensionati esclusivamente da persone autorizzate.

© by E.u.r.o.Tec GmbH - Versione 12/2025 - Con riserva di modifiche, integrazioni ed errori tipografici.

SCHEMA TECNICA PRODOTTO

CONNESSIONE A INCASTRO MAGNUS

MAGNUS M 70 X 160

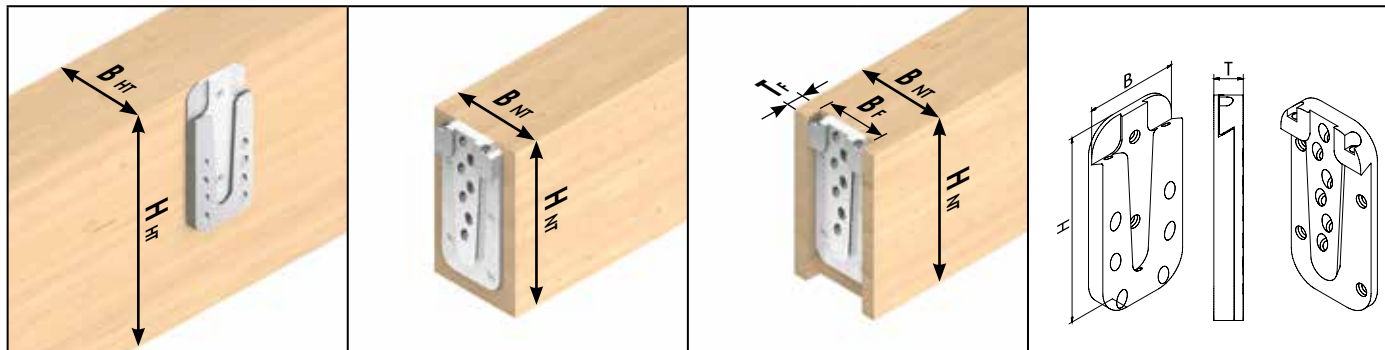

Illustrazioni simboliche: da sinistra a destra, trave principale, trave secondaria sporgente, trave secondaria incassata, dimensioni connettore

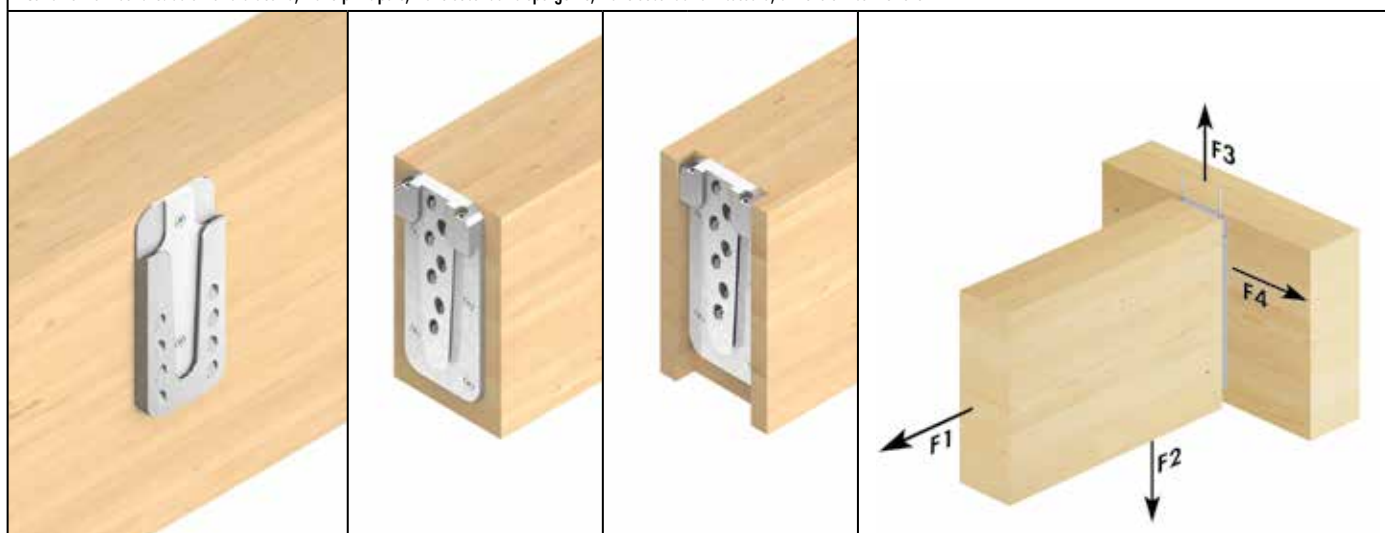

Art. no.	Denominazione	Dimensioni		Pz./conf.*	Viti tutto filetto ^{b)}					Viti di fissaggio ^{b)}		
		B x H x T ^{a)}			Dimensione	nella trave principale		nella trave secondaria		Dimensione	n	
		[mm]				[mm]	n _{gesamt}	n _{90°}	n _{45°}			n _{90°}
944880	Magnus M 70 x 160	70 x 160 x 17		10	5,0 x 80	21	2	8	4	7	4,8 x 60	2

* 1 connettore è composto da 2 parti
 a) T= Spessore assemblaggio
 b) Contenute nell'entità della fornitura

Art. no.	Denominazione	Dimensioni		Trave principale		Trave secondaria sporgente		Trave secondaria incassata			Capacità di carico caratteristica F _{Rk} ^{d)}				
		B x H x T ^{a)}		min. B _{HT}	min. H _{HT}	min. B _{NT}	min. H _{NT}	min. B _{FT} ^{b)}	min. H _{FT}	B _F	T _F ^{c)}	F _{1,Rk}	F _{2,Rk}	F _{3,Rk}	F _{4,Rk}
		[mm]		[mm]	[mm]	[mm]	[mm]	[mm]	[mm]	[mm]	[mm]	[kN]	[kN]	[kN]	[kN]
944880	Magnus M 70 x 160	70 x 160 x 17		80	180	80	180	100	180	70	17	10,98	37,34	13,00	8,27

a) T= Spessore assemblaggio
 b) Larghezza minima raccomandata della trave secondaria con connettore ad incasso.
 c) Per un'installazione più semplice, soprattutto per dimensioni del legno più grandi, è vantaggioso eseguire la profondità di fresatura leggermente inferiore.
 d) Entrambe le travi di legno di conifere con densità apparente ρ_k = 380 kg/m³
 I valori caratteristici specificati della capacità di carico F_{Rk} sono validi per le sezioni trasversali del legno sopra citate, l'applicazione della forza centrata lungo il rispettivo asse portante e l'installazione del connettore a filo con il bordo superiore della trave portante principale e secondaria. Dimensionamento secondo ETA-15/0761. Tutti i valori meccanici specificati devono essere considerati in base alle ipotesi formulate e sono esempi di dimensionamento.
 Tutti i valori sono valori minimi calcolati e si applicano soggetti a errori di dicitura e stampa.
 I valori caratteristici della capacità di carico F_{Rk} non devono essere equiparati al massimo impatto possibile (della forza massima).
 I valori caratteristici della capacità di carico F_{Rk} in termini di classe di utilizzo e classe di durata del carico, devono essere ridotti ai valori di dimensionamento F_{Ed}: F_{Ed}= F_{Rk} x k_{mod} / γ_M.
 Attenzione: questi sono ausili per la progettazione. I progetti devono essere dimensionati esclusivamente da persone autorizzate.

SCHEDA TECNICA PRODOTTO

CONNESSIONE A INCASTRO MAGNUS

MAGNUS M 70 X 180

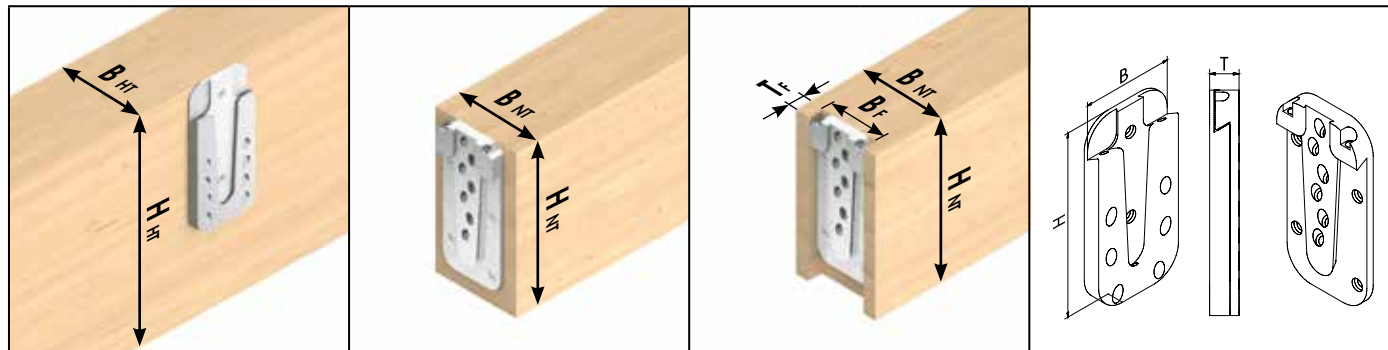

Lustrazioni simboliche: da sinistra a destra, trave principale, trave secondaria sporgente, trave secondaria incassata, dimensioni connettore

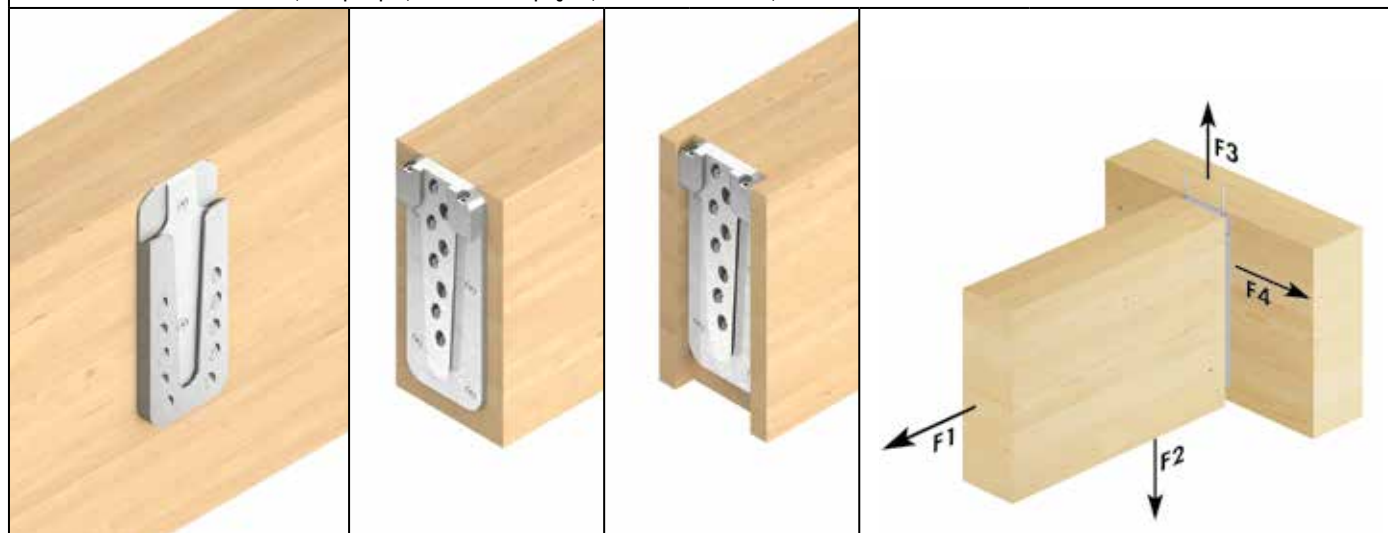

Art. no.	Denominazione	Dimensioni		Pz./conf.*	Viti tutto filetto ^{b)}						Viti di fissaggio ^{b)}	
		B x H x T ^{a)}			Dimensione	n _{gesamt}	nella trave principale		nella trave secondaria		Dimensione	n
		[mm]					[mm]		n _{90°}	n _{45°}		
944881	Magnus M 70 x 180	70 x 180 x 17		10	5,0 x 80	24	2	10	4	8	4,8 x 60	2

* 1 connettore è composto da 2 parti
 a) T= Spessore assemblaggio
 b) Contenute nell'entità della fornitura

Art. no.	Denominazione	Dimensioni		Trave principale		Trave secondaria sporgente		Trave secondaria incassata			Capacità di carico caratteristica F _{Rk} ^{d)}				
		B x H x T ^{a)}		min. B _{HT}	min. H _{HT}	min. B _{NT}	min. H _{NT}	min. B _{NT} ^{b)}	min. H _{NT}	B _F	T _F ^{c)}	F _{1,Rk}	F _{2,Rk}	F _{3,Rk}	F _{4,Rk}
		[mm]		[mm]	[mm]	[mm]	[mm]	[mm]	[mm]	[mm]	[mm]	[kN]	[kN]	[kN]	[kN]
944881	Magnus M 70 x 180	70 x 180 x 17		80	200	80	200	100	200	70	17	10,98	42,67	13,00	9,32

a) T= Spessore assemblaggio
 b) Larghezza minima raccomandata della trave secondaria con connettore ad incasso.
 c) Per un'installazione più semplice, soprattutto per dimensioni del legno più grandi, è vantaggioso eseguire la profondità di fresatura leggermente inferiore.
 d) Entrambe le travi di legno di conifere con densità apparente ρ_k = 380 kg / m³
 I valori caratteristici specificati della capacità di carico F_{Rk} sono validi per le sezioni trasversali del legno sopra citate, l'applicazione della forza centrata lungo il rispettivo asse portante e l'installazione del connettore a filo con il bordo superiore della trave portante principale e secondaria. Dimensionamento secondo ETA-15/0761. Tutti i valori meccanici specificati devono essere considerati in base alle ipotesi formulate e sono esempi di dimensionamento. Tutti i valori sono valori minimi calcolati e si applicano soggetti a errori di dicitura e stampa.
 I valori caratteristici della capacità di carico F_{Rk} non devono essere equiparati al massimo impatto possibile (della forza massima).
 I valori caratteristici della capacità di carico F_{Rk} in termini di classe di utilizzo e classe di durata del carico, devono essere ridotti ai valori di dimensionamento F_{Rd}: F_{Rd}= F_{Rk} x k_{mod} / γ_m.

Attenzione: questi sono ausili per la progettazione. I progetti devono essere dimensionati esclusivamente da persone autorizzate.

© by E.u.r.o.Tec GmbH - Versione 12/2025 - Con riserva di modifiche, integrazioni ed errori tipografici.

SCHEMA TECNICA PRODOTTO

CONNESSIONE A INCASTRO MAGNUS

MAGNUS L 110 X 220

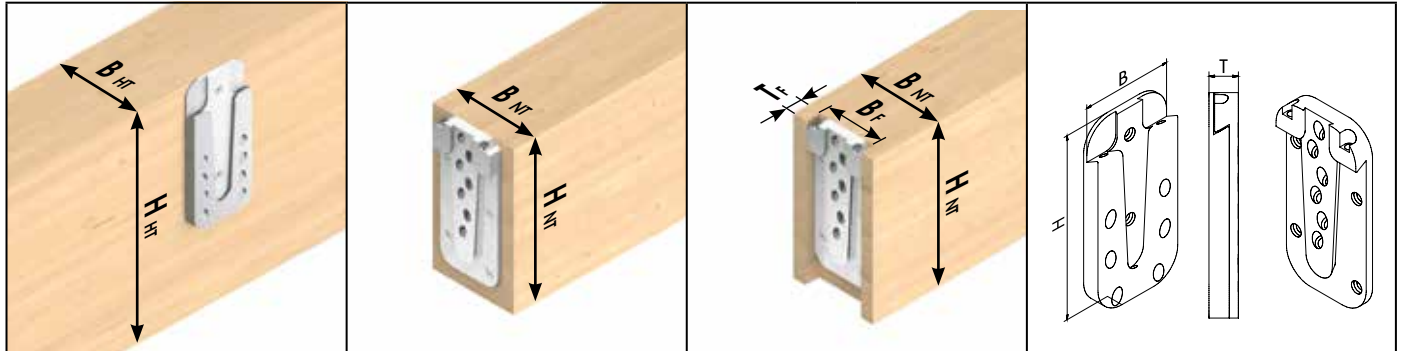

Lustrazioni simboliche: da sinistra a destra, trave principale, trave secondaria sporgente, trave secondaria incassata, dimensioni connettore

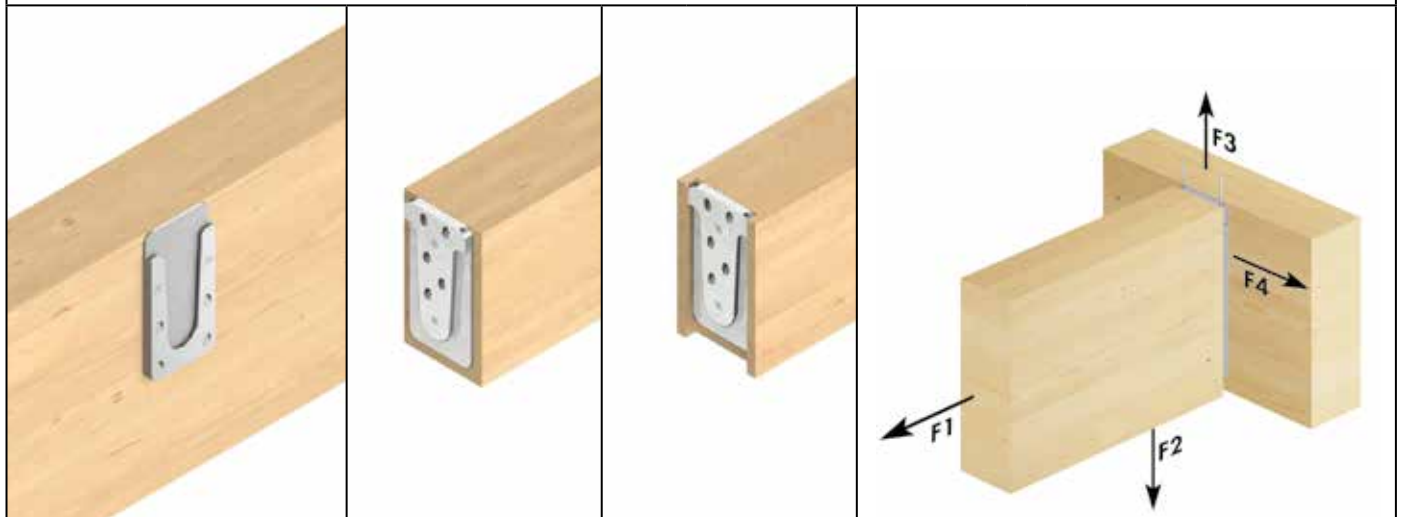

Art. no.	Denominazione	Dimensioni		Pz./conf.*	Viti tutto filetto ^{b)}					Viti di fissaggio ^{b)}		
		B x H x T ^{a)}			Dimensione	n _{gesamt}	nella trave principale		nella trave secondaria		Dimensione	n
		[mm]					[mm]	n _{90°}	n _{45°}	n _{90°}		
944882	Magnus L 110 x 220	110 x 220 x 19		4	8,0 x 120	13	2	4	2	5	4,8 x 60	2

* 1 connettore è composto da 2 parti

a) T= Spessore assemblaggio

b) Contenute nell'entità della fornitura

Art. no.	Denominazione	Dimensioni		Trave principale		Trave secondaria sporgente		Trave secondaria incassata		Capacità di carico caratteristica F _{Rk} ^{d)}					
		B x H x T ^{a)}		min. B _{HT}	min. H _{HT}	min. B _{NT}	min. H _{NT}	min. B _{FT} ^{b)}	min. H _{FT}	B _F	T _F ^{c)}	F _{1,Rk}	F _{2,Rk}	F _{3,Rk}	F _{4,Rk}
		[mm]		[mm]	[mm]	[mm]	[mm]	[mm]	[mm]	[mm]	[mm]	[kN]	[kN]	[kN]	[kN]
944882	Magnus L 110 x 220	110 x 220 x 19		120	240	120	240	140	240	110	19	9,29	36,10	23,00	13,96

a) T= Spessore assemblaggio

b) Larghezza minima raccomandata della trave secondaria con connettore ad incasso.

c) Per un'installazione più semplice, soprattutto per dimensioni del legno più grandi, è vantaggioso eseguire la profondità di fresatura leggermente inferiore.

d) Entrambe le travi di legno di conifere con densità apparente ρ_k = 380 kg / m³

I valori caratteristici specificati della capacità di carico F_{Rk} sono validi per le sezioni trasversali del legno sopra citate, l'applicazione della forza centrata lungo il rispettivo asse portante e l'installazione del connettore a filo con il bordo superiore della trave portante principale e secondaria. Dimensionamento secondo ETA-15/0761. Tutti i valori meccanici specificati devono essere considerati in base alle ipotesi formulate e sono esempi di dimensionamento.

Tutti i valori sono valori minimi calcolati e si applicano soggetti a errori di dicitura e stampa.

I valori caratteristici della capacità di carico F_{Rk} non devono essere equiparati al massimo impatto possibile (della forza massima).

I valori caratteristici della capacità di carico F_{Rk} in termini di classe di utilizzo e classe di durata del carico, devono essere ridotti ai valori di dimensionamento F_{Red}: F_{Red}= F_{Rk} x k_{mod} / γ_M.

Attenzione: questi sono ausili per la progettazione. I progetti devono essere dimensionati esclusivamente da persone autorizzate.

SCHEMA TECNICA PRODOTTO

CONNESSIONE A INCASTRO MAGNUS

MAGNUS L 110 X 260

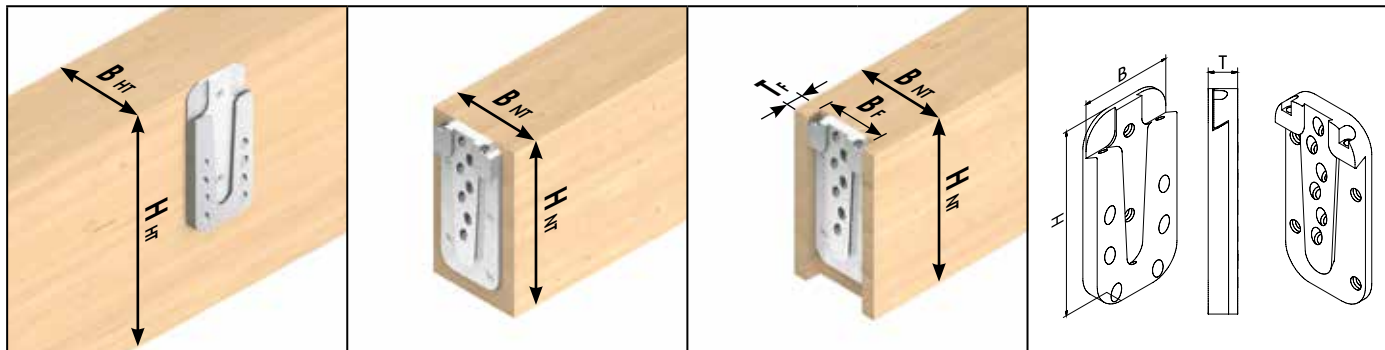

Lustrazioni simboliche: da sinistra a destra, trave principale, trave secondaria sporgente, trave secondaria incassata, dimensioni connettore

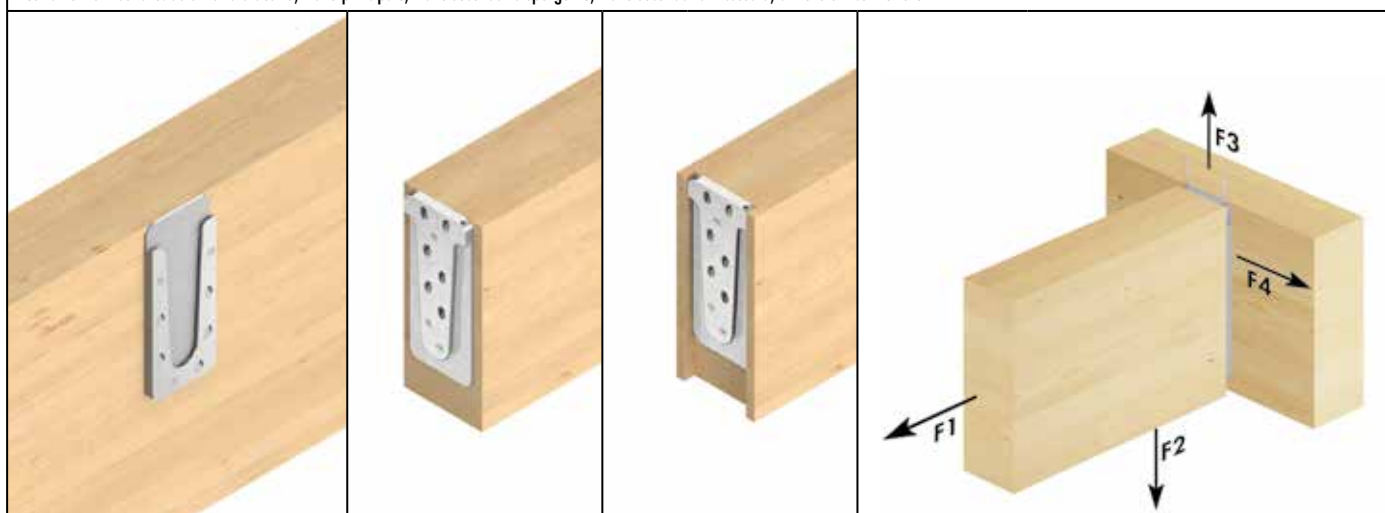

Art. no.	Denominazione	Dimensioni		Pz./conf.*	Viti tutto filetto ^{b)}						Viti di fissaggio ^{b)}	
		B x H x T ^{a)}			Dimensione	n _{gesamt}	nella trave principale		nella trave secondaria		Dimensione	n
		[mm]					[mm]	n _{90°}	n _{45°}	n _{90°}		
944883	Magnus L 110 x 260	110 x 260 x 19		4	8,0 x 120	17	3	5	3	6	4,8 x 60	2

* 1 connettore è composto da 2 parti
a) T= Spessore assemblaggio
b) Contenute nell'entità della fornitura

Art. no.	Denominazione	Dimensioni		Trave principale		Trave secondaria sporgente		Trave secondaria incassata			Capacità di carico caratteristica F _{Rk} ^{d)}				
		B x H x T ^{a)}		min. B _{HT}	min. H _{HT}	min. B _{NT}	min. H _{NT}	min. B _{FT} ^{b)}	min. H _{FT}	B _F	T _F ^{c)}	F _{1,Rk}	F _{2,Rk}	F _{3,Rk}	F _{4,Rk}
		[mm]		[mm]	[mm]	[mm]	[mm]	[mm]	[mm]	[mm]	[mm]	[kN]	[kN]	[kN]	[kN]
944883	Magnus L 110 x 260	110 x 260 x 19		120	280	120	280	140	280	110	19	13,93	45,13	23,00	17,98

a) T= Spessore assemblaggio
b) Larghezza minima raccomandata della trave secondaria con connettore ad incasso.
c) Per un'installazione più semplice, soprattutto per dimensioni del legno più grandi, è vantaggioso eseguire la profondità di fresatura leggermente inferiore.
d) Entrambe le travi di legno di conifere con densità apparente ρ_k = 380 kg / m³
I valori caratteristici specificati della capacità di carico F_{Rk} sono validi per le sezioni trasversali del legno sopra citate, l'applicazione della forza centrata lungo il rispettivo asse portante e l'installazione del connettore a filo con il bordo superiore della trave portante principale e secondaria. Dimensionamento secondo ETA-15/0761. Tutti i valori meccanici specificati devono essere considerati in base alle ipotesi formulate e sono esempi di dimensionamento. Tutti i valori sono valori minimi calcolati e si applicano soggetti a errori di dicitura e stampa.
I valori caratteristici della capacità di carico F_{Rk} non devono essere equiparati al massimo impatto possibile (della forza massima).
I valori caratteristici della capacità di carico F_{Rk} in termini di classe di utilizzo e classe di durata del carico, devono essere ridotti ai valori di dimensionamento F_{Rk}: F_{Rk} = F_{Rk} x k_{mod} / γ_{nk}.
Attenzione: questi sono ausili per la progettazione. I progetti devono essere dimensionati esclusivamente da persone autorizzate.

SCHEMA TECNICA PRODOTTO

CONNESSIONE A INCASTRO MAGNUS

MAGNUS L 110 X 300

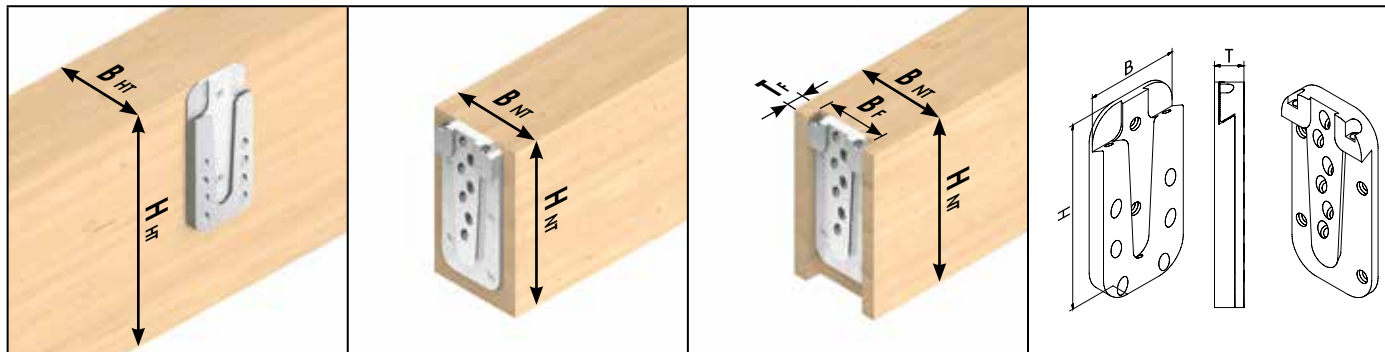

Lustrazioni simboliche: da sinistra a destra, trave principale, trave secondaria sporgente, trave secondaria incassata, dimensioni connettore

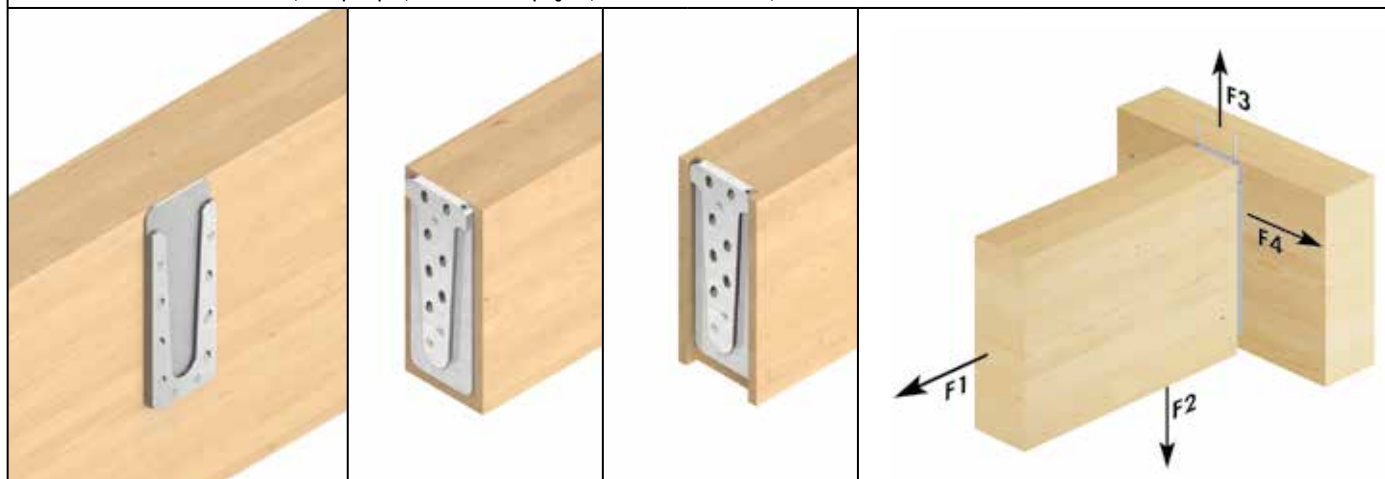

Art. no.	Denominazione	Dimensioni		Pz./conf.*	Viti tutto filetto ^{b)}						Viti di fissaggio ^{b)}	
		B x H x T ^{a)}			Dimensione	n _{gesamt}	nella trave principale		nella trave secondaria		Dimensione	n
		[mm]					[mm]	n _{90°}	n _{45°}	n _{90°}		
944884	Magnus L 110 x 300	110 x 300 x 19		4	8,0 x 120	20	4	6	3	7	4,8 x 60	2

* 1 connettore è composto da 2 parti
a) T= Spessore assemblaggio
b) Contenute nell'entità della fornitura

Art. no.	Denominazione	Dimensioni		Trave principale		Trave secondaria sporgente		Trave secondaria incassata		Capacità di carico caratteristica F _{Rk} ^{d)}					
		B x H x T ^{a)}		min. B _{HT}	min. H _{HT}	min. B _{NT}	min. H _{NT}	min. B _{FT} ^{b)}	min. H _{NT}	B _F	T _F ^{c)}	F _{1,Rk}	F _{2,Rk}	F _{3,Rk}	F _{4,Rk}
		[mm]		[mm]	[mm]	[mm]	[mm]	[mm]	[mm]	[mm]	[mm]	[kN]	[kN]	[kN]	[kN]
944884	Magnus L 110 x 300	110 x 300 x 19		120	320	120	320	140	320	110	19	13,93	54,15	23,00	20,56

a) T= Spessore assemblaggio
b) Larghezza minima raccomandata della trave secondaria con connettore ad incasso.
c) Per un'installazione più semplice, soprattutto per dimensioni del legno più grandi, è vantaggioso eseguire la profondità di fresatura leggermente inferiore.
d) Entrambe le travi di legno di conifere con densità apparente ρ_k = 380 kg/m³
I valori caratteristici specificati della capacità di carico F_{Rk} sono validi per le sezioni trasversali del legno sopra citate, l'applicazione della forza centrata lungo il rispettivo asse portante e l'installazione del connettore a filo con il bordo superiore della trave portante principale e secondaria. Dimensionamento secondo ETA-15/0761. Tutti i valori meccanici specificati devono essere considerati in base alle ipotesi formulate e sono esempi di dimensionamento. Tutti i valori sono valori minimi calcolati e si applicano soggetti a errori di dicitura e stampa.
I valori caratteristici della capacità di carico F_{Rk} non devono essere equiparati al massimo impatto possibile (della forza massima).
I valori caratteristici della capacità di carico F_{Rk} in termini di classe di utilizzo e classe di durata del carico, devono essere ridotti ai valori di dimensionamento F_{Ed}: F_{Ed}= F_{Rk} x k_{mod} / γ_M.
Attenzione: questi sono ausili per la progettazione. I progetti devono essere dimensionati esclusivamente da persone autorizzate.

SCHEDA TECNICA PRODOTTO

CONNESSIONE A INCASTRO MAGNUS

MAGNUS L 110 X 340

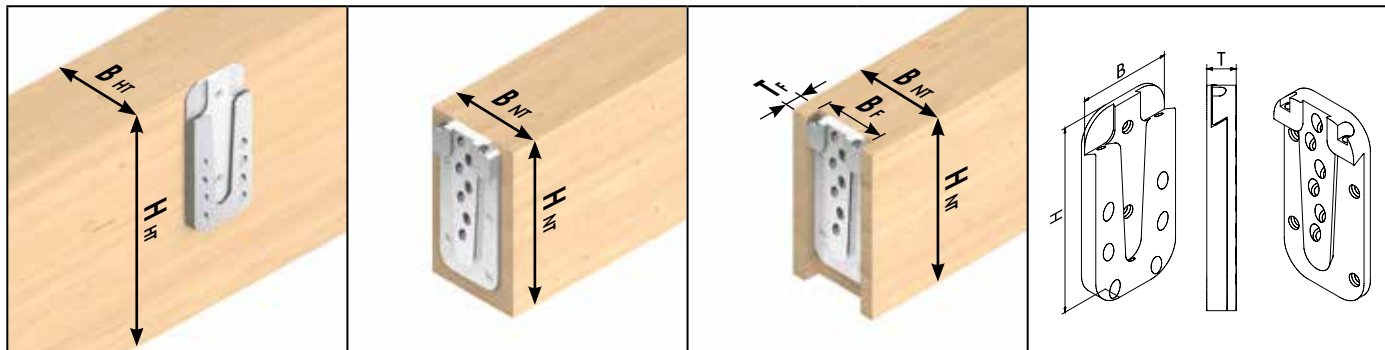

Illustrazioni simboliche: da sinistra a destra, trave principale, trave secondaria sporgente, trave secondaria incassata, dimensioni connettore

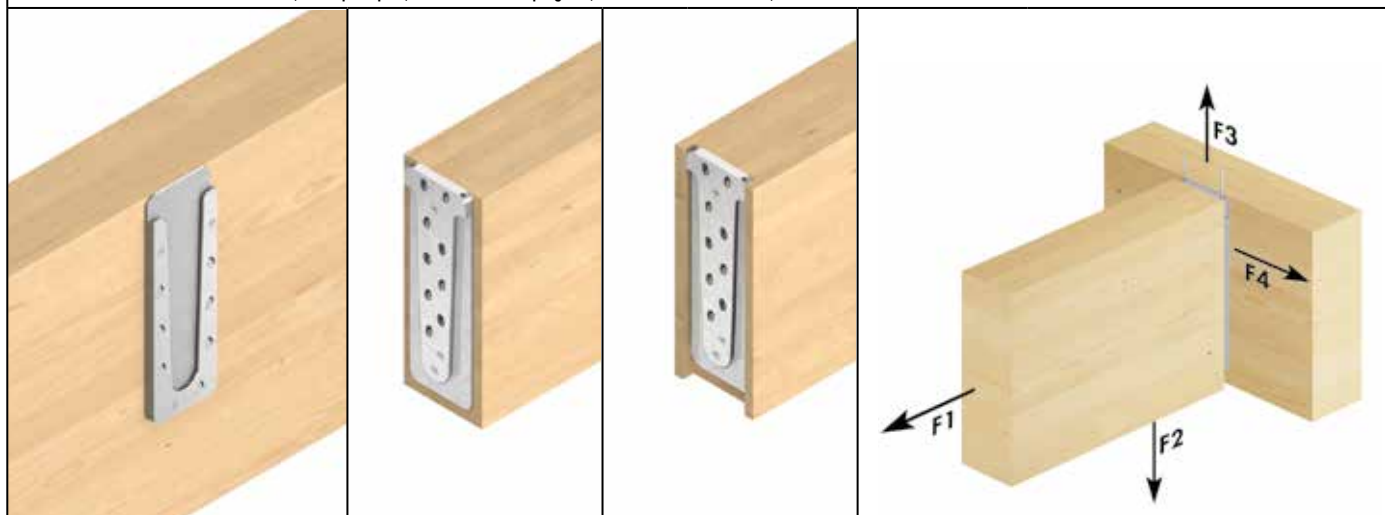

Art. no.	Denominazione	Dimensioni		Pz./conf.*	Viti tutto filetto ^{b)}					Viti di fissaggio ^{b)}		
		B x H x T ^{a)}			Dimensione	n _{gesamt}	nella trave principale		nella trave secondaria		Dimensione	n
		[mm]					[mm]	n _{90°}	n _{45°}	n _{90°}		
944887	Magnus L 110 x 340	110	340 x 19	4	8,0 x 120	22	3	7	3	9	4,8 x 60	2

* 1 connettore è composto da 2 parti
a) T= Spessore assemblaggio
b) Contenute nell'entità della fornitura

Art. no.	Denominazione	Dimensioni		Trave principale		Trave secondaria sporgente		Trave secondaria incassata			Capacità di carico caratteristica F _{Rk} ^{d)}				
		B x H x T ^{a)}		min. B _{HT}	min. H _{HT}	min. B _{NT}	min. H _{NT}	min. B _{NT} ^{b)}	min. H _{NT}	B _F	T _F ^{c)}	F _{1,Rk}	F _{2,Rk}	F _{3,Rk}	F _{4,Rk}
		[mm]		[mm]	[mm]	[mm]	[mm]	[mm]	[mm]	[mm]	[mm]	[kN]	[kN]	[kN]	[kN]
944887	Magnus L 110 x 340	110	340 x 19	120	360	120	360	140	360	110	19	13,93	63,18	23,00	24,67

a) T= Spessore assemblaggio
b) Larghezza minima raccomandata della trave secondaria con connettore ad incasso.
c) Per un'installazione più semplice, soprattutto per dimensioni del legno più grandi, è vantaggioso eseguire la profondità di fresatura leggermente inferiore.
d) Entrambe le travi di legno di conifere con densità apparente ρ_k = 380 kg/m³
I valori caratteristici specificati della capacità di carico F_{Rk} sono validi per le sezioni trasversali del legno sopra citate, l'applicazione della forza centrata lungo il rispettivo asse portante e l'installazione del connettore a filo con il bordo superiore della trave portante principale e secondaria. Dimensionamento secondo ETA-15/0761. Tutti i valori meccanici specificati devono essere considerati in base alle ipotesi formulate e sono esempi di dimensionamento. Tutti i valori sono valori minimi calcolati e si applicano soggetti a errori di dicitura e stampa.
I valori caratteristici della capacità di carico F_{Rk} non devono essere equiparati al massimo impatto possibile (della forza massima).
I valori caratteristici della capacità di carico F_{Rk} in termini di classe di utilizzo e classe di durata del carico, devono essere ridotti ai valori di dimensionamento F_{Rd}: F_{Rd} = F_{Rk} x k_{mod} / γ_M.
Attenzione: questi sono ausili per la progettazione. I progetti devono essere dimensionati esclusivamente da persone autorizzate.

SCHEMA TECNICA PRODOTTO

CONNESSIONE A INCASTRO MAGNUS

MAGNUS L 110 X 380

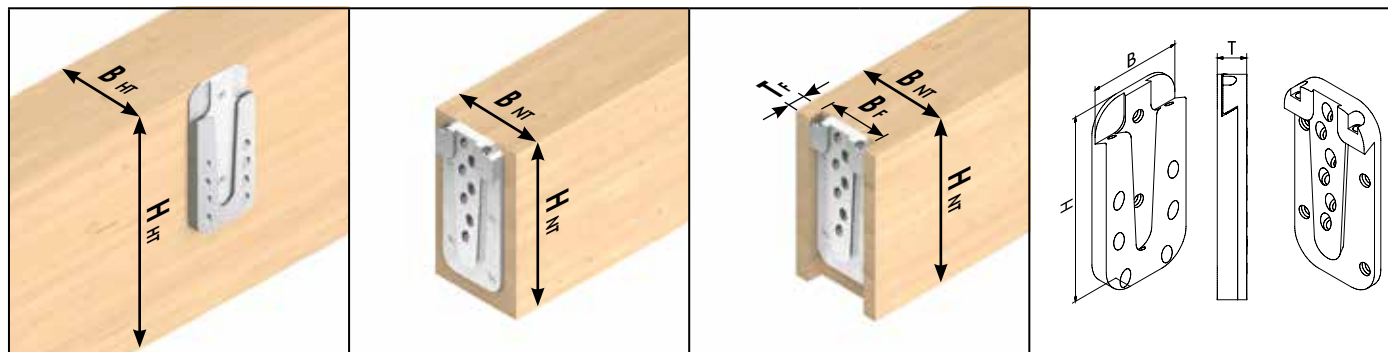

Lustrazioni simboliche: da sinistra a destra, trave principale, trave secondaria sporgente, trave secondaria incassata, dimensioni connettore

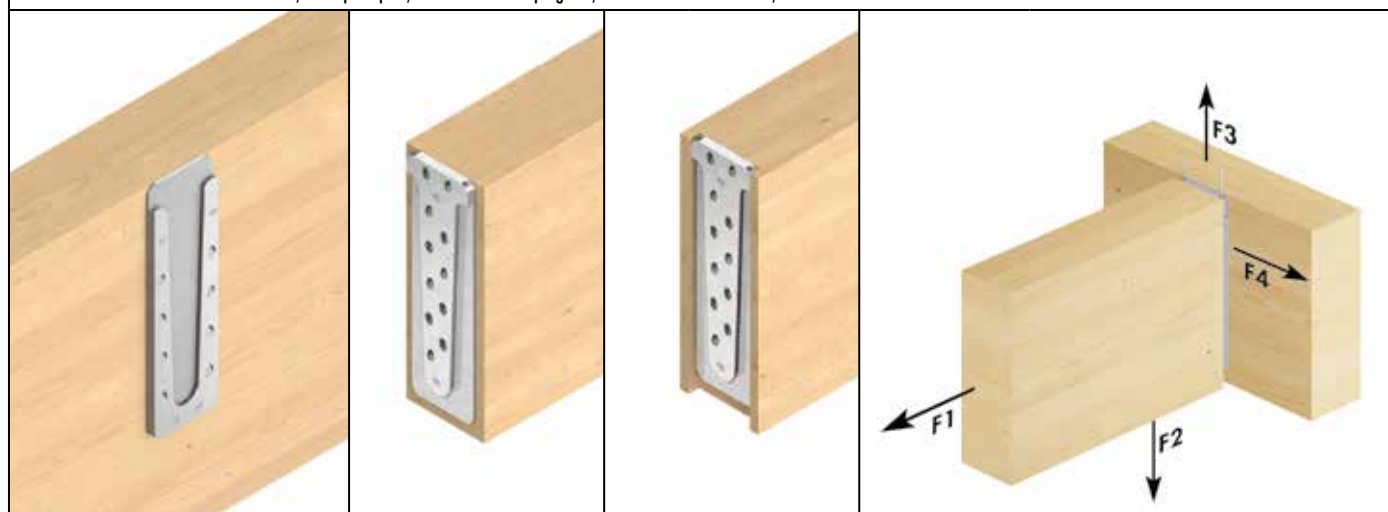

Art. no.	Denominazione	Dimensioni		Pz./conf.*	Viti tutto filetto ^{b)}						Viti di fissaggio ^{b)}	
		B x H x T ^{a)}			Dimensione	n _{gesamt}	nella trave principale		nella trave secondaria		Dimensione	n
		[mm]					[mm]	n _{90°}	n _{45°}	n _{90°}		
944888	Magnus L 110 x 380	110 x 380 x 19		4	8,0 x 120	25	4	8	2	11	4,8 x 60	2

* T= Spessore assemblaggio
 a) T= Spessore assemblaggio
 b) Contenute nell'entità della fornitura

Art. no.	Denominazione	Dimensioni		Trave principale		Trave secondaria sporgente		Trave secondaria incassata		Capacità di carico caratteristica F _{Rk} ^{d)}					
		B x H x T ^{a)}		min. B _{HT}	min. H _{HT}	min. B _{NT}	min. H _{NT}	min. B _{NT} ^{b)}	min. H _{NT}	B _F	T _F ^{c)}	F _{1,Rk}	F _{2,Rk}	F _{3,Rk}	F _{4,Rk}
		[mm]		[mm]	[mm]	[mm]	[mm]	[mm]	[mm]	[mm]	[mm]	[kN]	[kN]	[kN]	[kN]
944888	Magnus L 110 x 380	110 x 380 x 19		120	400	120	400	140	400	110	19	9,29	72,20	23,00	26,96

a) T= Spessore assemblaggio
 b) Larghezza minima raccomandata della trave secondaria con connettore ad incasso.
 c) Per un'installazione più semplice, soprattutto per dimensioni del legno più grandi, è vantaggioso eseguire la profondità di fresatura leggermente inferiore.
 d) Entrambe le travi di legno di conifere con densità apparente ρ_k = 380 kg / m³
 I valori caratteristici specificati della capacità di carico F_{Rk} sono validi per le sezioni trasversali del legno sopra citate, l'applicazione della forza centrata lungo il rispettivo asse portante e l'installazione del connettore a filo con il bordo superiore della trave portante principale e secondaria. Dimensionamento secondo ETA-15/0761. Tutti i valori meccanici specificati devono essere considerati in base alle ipotesi formulate e sono esempi di dimensionamento. Tutti i valori sono valori minimi calcolati e si applicano soggetti a errori di dicitura e stampa.
 I valori caratteristici della capacità di carico F_{Rk} non devono essere equiparati al massimo impatto possibile (della forza massima).
 I valori caratteristici della capacità di carico F_{Rk} in termini di classe di utilizzo e classe di durata del carico, devono essere ridotti ai valori di dimensionamento F_{Rk,d}: F_{Rk,d} = F_{Rk} x k_{mod} / γ_m.
 Attenzione: questi sono ausili per la progettazione. I progetti devono essere dimensionati esclusivamente da persone autorizzate.

SCHEDA TECNICA PRODOTTO

CONNESSIONE A INCASTRO MAGNUS

MAGNUS L 110 X 580

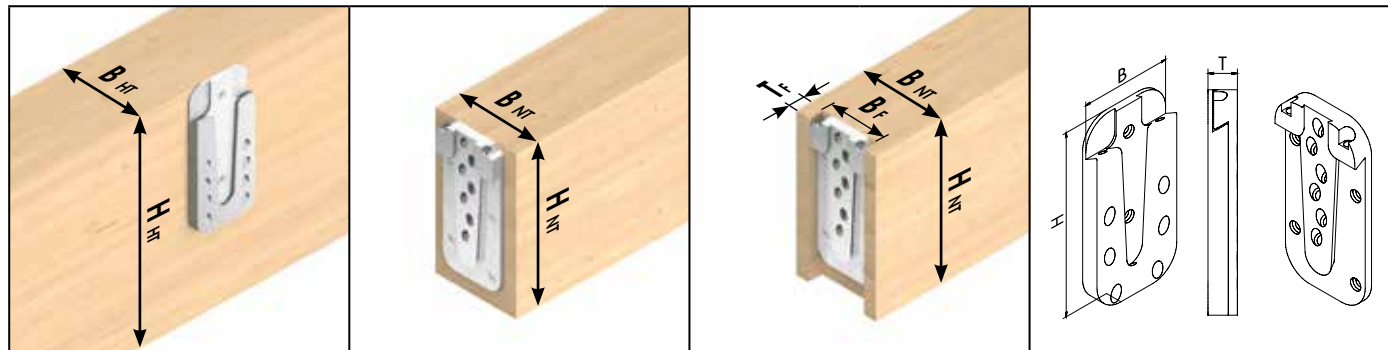

Lustrazioni simboliche: da sinistra a destra, trave principale, trave secondaria sporgente, trave secondaria incassata, dimensioni connettore

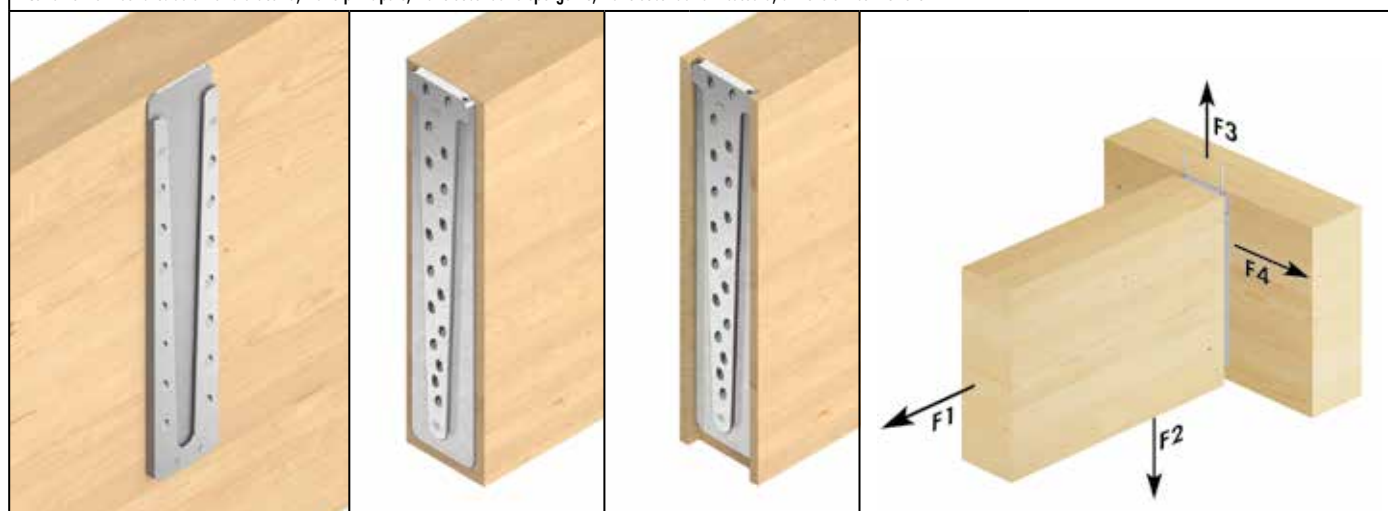

Art. no.	Denominazione	Dimensioni		Pz./conf.*	Viti tutto filetto ^{b)}						Viti di fissaggio ^{b)}	
		B x H x T ^{a)}			Dimensione	n _{gesamt}	nella trave principale		nella trave secondaria		Dimensione	n
		[mm]					[mm]	n _{90°}	n _{45°}	n _{90°}		
944889	Magnus L 110 x 580	110 x 580 x 19		4	8,0 x 120	38	4	14	2	18	4,8 x 60	2

* 1 connettore è composto da 2 parti
 a) T= Spessore assemblaggio
 b) Contenute nell'entità della fornitura

Art. no.	Denominazione	Dimensioni	Trave principale		Trave secondaria sporgente		Trave secondaria incassata				Capacità di carico caratteristica F _{Rk} ^{d)}			
		B x H x T ^{a)}	min. B _{NT}	min. H _{NT}	min. B _{NT}	min. H _{NT}	min. B _{NT} ^{b)}	min. H _{NT}	B _F	T _F ^{c)}	F _{1,Rk}	F _{2,Rk}	F _{3,Rk}	F _{4,Rk}
		[mm]	[mm]	[mm]	[mm]	[mm]	[mm]	[mm]	[mm]	[mm]	[kN]	[kN]	[kN]	[kN]
944889	Magnus L 110 x 580	110 x 580 x 19	120	600	120	600	140	600	110	19	9,29	126,35	23,00	43,29

a) T= Spessore assemblaggio
 b) Larghezza minima raccomandata della trave secondaria con connettore ad incasso.
 c) Per un'installazione più semplice, soprattutto per dimensioni del legno più grandi, è vantaggioso eseguire la profondità di fresatura leggermente inferiore.
 d) Entrambe le travi di legno di conifere con densità apparente ρ_k = 380 kg / m³
 I valori caratteristici specificati della capacità di carico F_{Rk} sono validi per le sezioni trasversali del legno sopra citate, l'applicazione della forza centrata lungo il rispettivo asse portante e l'installazione del connettore a filo con il bordo superiore della trave portante principale e secondaria. Dimensionamento secondo ETA-15/0761. Tutti i valori meccanici specificati devono essere considerati in base alle ipotesi formulate e sono esempi di dimensionamento. Tutti i valori sono valori minimi calcolati e si applicano soggetti a errori di dicitura e stampa.
 I valori caratteristici della capacità di carico F_{Rk} non devono essere equiparati al massimo impatto possibile (della forza massima).
 I valori caratteristici della capacità di carico F_{Rk} in termini di classe di utilizzo e classe di durata del carico, devono essere ridotti ai valori di dimensionamento F_{Ed}: F_{Ed}= F_{Rk} x k_{mod} / γ_M.
 Attenzione: questi sono ausili per la progettazione. I progetti devono essere dimensionati esclusivamente da persone autorizzate.