

## Scheda tecnica prodotto – Vite per facciate ZK

### Descrizione prodotto

La vite per facciate ZK in acciaio inox temprato è una vite per fissaggi non visibili in profili a rombo. La vite ha un perno filettato sulla punta, nervature fresate sulla testa e testa ornamentale.

### Materiale

#### Acciaio inox martensitico 1.4006 (C1)

(acciaio inossidabile ai sensi della DIN EN 10088)

- Elevata resistenza
  - Coppia di serraggio alla rottura superiore del 50% rispetto all'acciaio inox austenitico V2A e V4A
  - Temprata con trattamento a caldo
- Utilizzabile nelle classi di utilizzo da 1 a 3 secondo DIN EN 1995 (Eurocode 5)
- Parzialmente resistente alla ruggine
- Non resistente agli acidi
  - Non adatta a legni con molti agenti concianti quali cumaru, rovere, merbau, robinia ecc.
- Non adatta per un utilizzo in ambienti aggressivi contenenti sale e cloro
- Magnetizzabile



### Caratteristiche

- Le nervature fresate favoriscono l'avvitamento in tutte le tipologie di legno
- La particolare geometria della vite riduce il pericolo di fenditure del legno
  - Si raccomanda caldamente, in ogni caso, di effettuare una preforatura in particolare in caso di legni duri su facciate!
- Parzialmente resistente alla ruggine, non resistente all'acido
- Soluzione di fissaggio indiretta/invisibile
- Filettatura breve per un'avvitatura compatta di struttura di supporto e tavola
- Non battere le viti in caso di avvitamamenti con impronta TX
- Resistente alla corrosione fino alla classe di utilizzo 3 compresa – "Costruzioni esposte agli agenti atmosferici" ai sensi della DIN EN 1995 (Eurocode 5)

## Scheda tecnica prodotto – Vite per facciate ZK

### Tabella dei prodotti

Art. no.	Dimensioni $\varnothing d \times L$ [mm]	Lunghezza del filetto $l_g$ [mm]	Diametro testa $\varnothing d_h$ [mm]	Inserto	Pz./conf.
905577	5,5 x 40	15	8	TX25 •	200
905578	5,5 x 45	17	8	TX25 •	200
905579	5,5 x 50	17	8	TX25 •	200
905580	5,5 x 55	17	8	TX25 •	200
905581	5,5 x 60	17	8	TX25 •	200
905582	5,5 x 70	22	8	TX25 •	200
905583	5,5 x 80	27	8	TX25 •	200
905585	5,5 x 90	27	8	TX25 •	200
905584	5,5 x 100	27	8	TX25 •	200

### Disegno

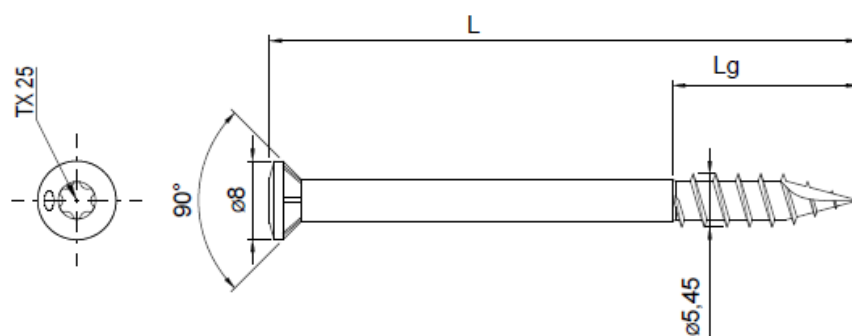

## Scheda tecnica prodotto – Vite per facciate ZK

### Illustrazioni per l'utilizzo

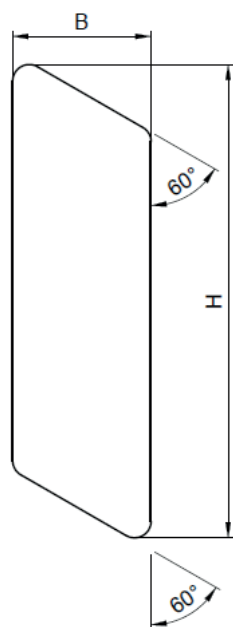

Se non si ha familiarità con l'uso di questo prodotto, in particolare l'uso previsto, si prega di contattare il nostro dipartimento di ingegneria delle applicazioni (Technik@eurotec.team).