

## Scheda tecnica prodotto – Clip per facciate per profili Rhombus

### Descrizione prodotto

La Clip per facciate per profili Rhombus è stata sviluppata per l'utilizzo con profili di facciate. Il sistema è costituito da una Clip per facciate Rhombus Starter e da una Clip per facciate-Rhombus. Con l'impiego della clip viene creata una giunzione di 6 mm. La clip è stata realizzata in modo da non poggiare piatta sulla struttura sottostante ma per avere una distanza di 4 mm rispetto a essa. Con la protezione strutturale in legno si garantisce una retroventilazione della facciata, che non ha eguali tra prodotti comunemente in commercio. La retroventilazione permette una asciugatura migliore in caso di pioggia e l'acqua può defluire tra clip e struttura sottostante. Grazie alle misure costruttive si aumenta la durata della facciata.

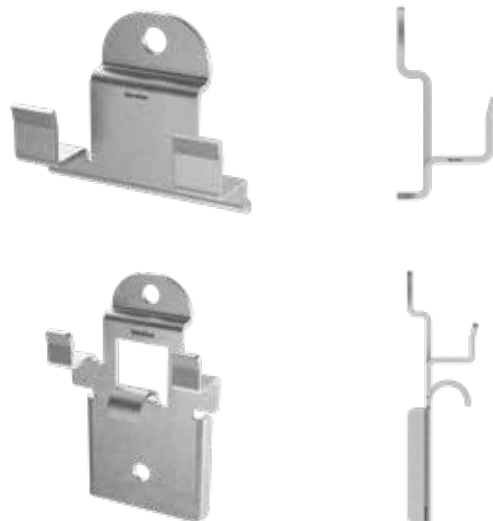

### Vantaggi

- Retroventilazione ottimizzata grazie alla protezione strutturale del legno
- Fissaggio non visibile
- Creazione di punti fissi e scorrevoli
- Montaggio semplice
- Resistenza alle intemperie

### Tabella del prodotto

Clip per facciate per profili Rhombus				
Art. no.	Descrizione	Dimensioni [mm] <sup>a)</sup>	Materiale	Pz./conf.*
944917-50	Clip per facciate-Rhombus	15,20 x 54,5 x 29,5	Acciaio, zincato	50
944917-200	Clip per facciate-Rhombus	15,20 x 54,5 x 29,5	Acciaio, zincato	200
944918	Clip per facciate Rhombus Starter	15,25 x 29,5 x 36,0	Acciaio, zincato	25

a) Altezza x lunghezza x larghezza

\* incl. viti

## Scheda tecnica prodotto – Clip per facciate per profili Rhombus

### Indicazioni di utilizzo

È disponibile una vite per il fissaggio 4,2 x 25 mm, per il fissaggio sulla struttura sottostante.  
Per la creazione di punti fissi viene utilizzata una vite 4,2 x 16 mm.

### Disegni

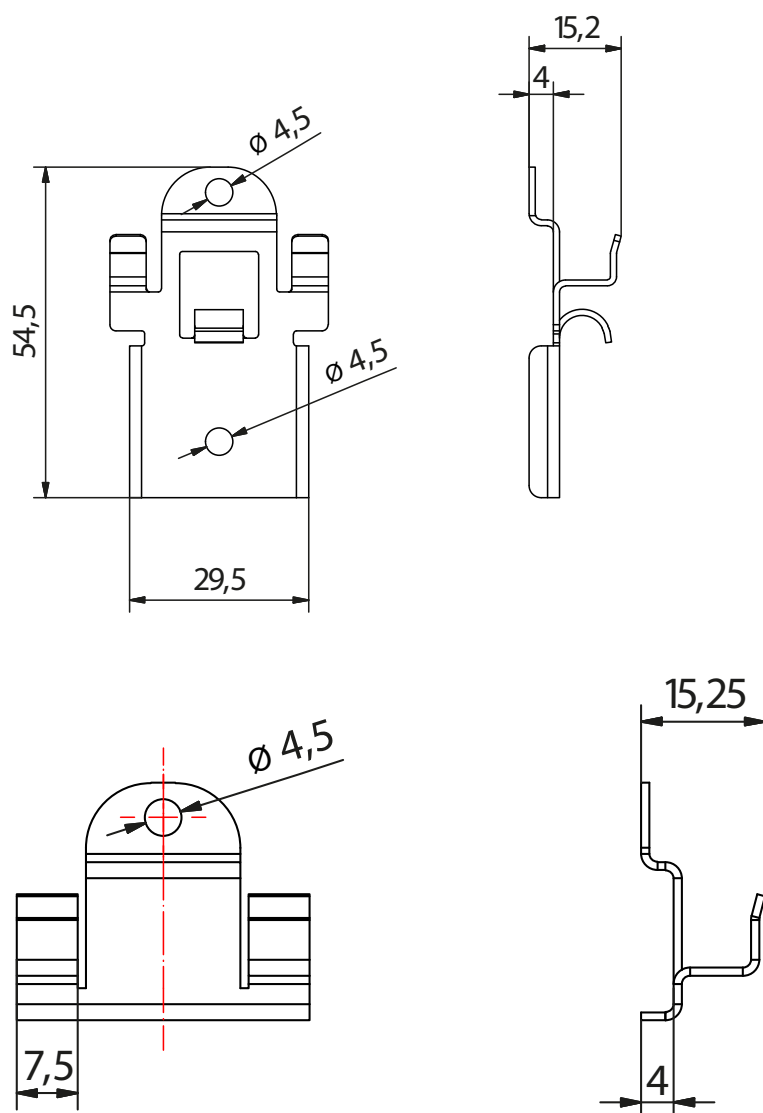

Se non si ha familiarità con l'uso di questo prodotto, in particolare l'uso previsto, si prega di contattare il nostro dipartimento di ingegneria delle applicazioni (technik@eurotec.team).