

SCHEDA TECNICA PRODOTTO

PATTINA DA SPINTA

DESCRIZIONE PRODOTTO

Il tiratravi con cricchetto è uno strumento indispensabile per gli artigiani. Che si tratti di raddrizzare una parete irregolare o di posare elementi prefabbricati in legno, il tiratravi permette di mettere in posizione gli elementi delle pareti in legno in modo semplice e veloce.

VANTAGGI

- Segni minimi di lavorazione grazie al fissaggio tramite Viti per legno
- Adatto a tipi di legno con elevato rischio di fessurazioni e spaccature
- Facile raddrizzamento degli elementi da costruzione
- Angolo di 90° come punto di battuta
- Ampia superficie di appoggio, in modo che il tiratrave non venga spinto nel legno

CARATTERISTICHE

- Angolo di battuta
 - 10 fori oblunghi da 8,5 mm
- Piastra di fissaggio
 - 4 x Ø 8,5 (fissaggio su legno)
 - 1 x Ø 11 (fissaggio su calcestruzzo)



SCHEMA TECNICA PRODOTTO

PATTINA DA SPINTA

ILLUSTRAZIONI PER L'UTILIZZO



SCHEMA TECNICA PRODOTTO

PATTINA DA SPINTA

INFORMAZIONI TECNICHE

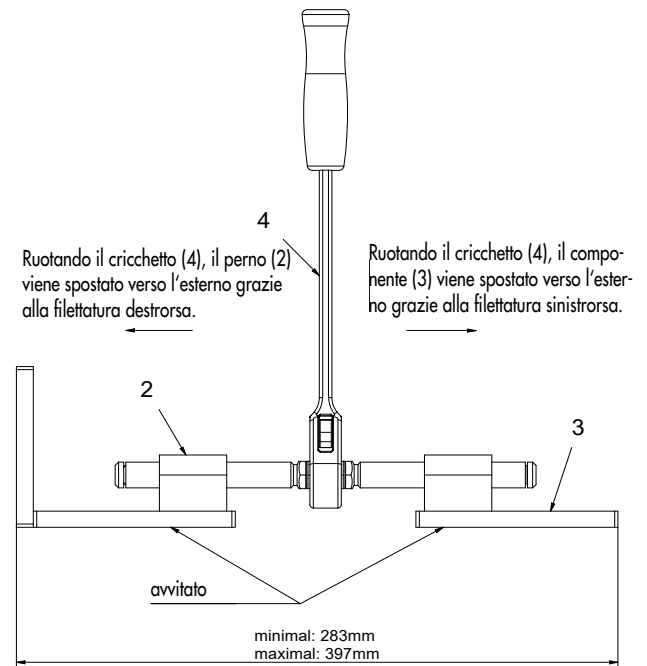
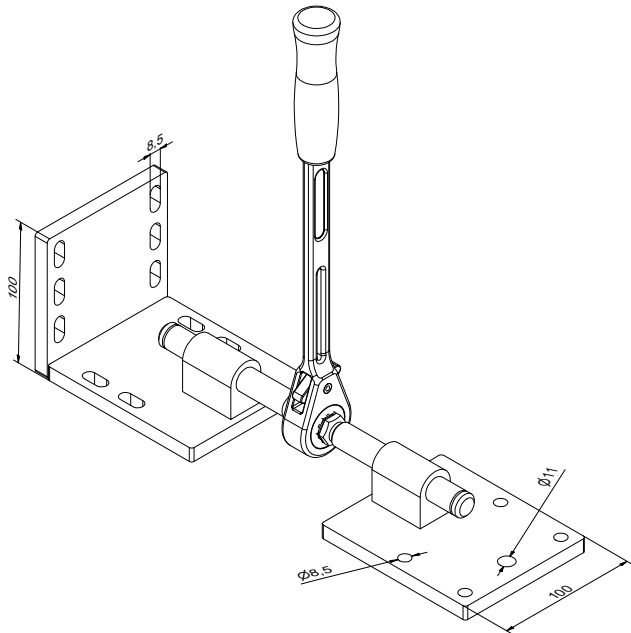

TABELLA DEL PRODOTTO

Pattina da spinta			
Art. no.	Apertura [mm]		Pz./conf.
954059	max. 397		1

Se non avete familiarità con l'applicazione del presente prodotto, in particolare con il suo impiego conforme alla destinazione d'uso, vi preghiamo di contattare senza indugio il nostro reparto di tecnica applicativa (technik@eurotec.team).