

FICHE DE DONNÉES PRODUIT SAWTEC

DESCRIPTION DU PRODUIT

SawTec est une vis à bois avec une **pointe de vis spéciale** et des dents de scie en partie inférieure de la tête plate. La vis à une **tête à double épaulement cylindrique**. La géométrie spécifique de la **pointe de la vis réduit le couple** de vissage et réduit les effets de fente lors du vissage.

AVANTAGES

- Vissage plus rapide et facilité avec la pointe DAG
- La pointe DAG réduit le couple de vissage
- Effet de fente réduit
- Agrément technique européen
- Dents de scie sous la tête pour un affleurage propre sans effilochage
- L'empreinte TX prévient l'effet de « rippage » lors du vissage
- Utilisable dans les classes d'utilisation 1 et 2 selon DIN EN 1995 - Eurocode 5

CERTIFICATION

- Agrément technique européen ETA-11/0024 - Vis autoperceuses comme attache pour bois

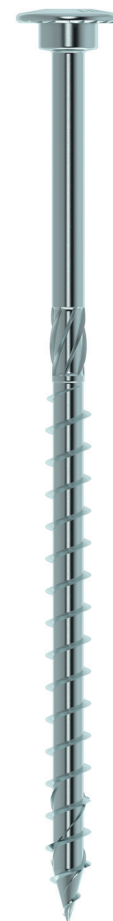

IMAGES D'APPLICATIONS

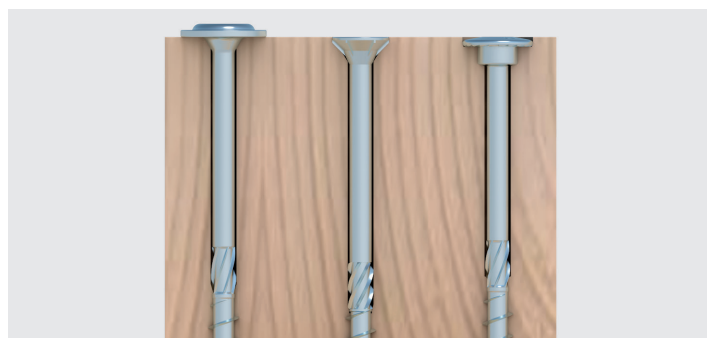

Par comparaison avec la vis à tête plate, la tête de la Sawtec pénètre de façon affleurante, comme une vis à tête fraisée, en raison de ses dents de scie.

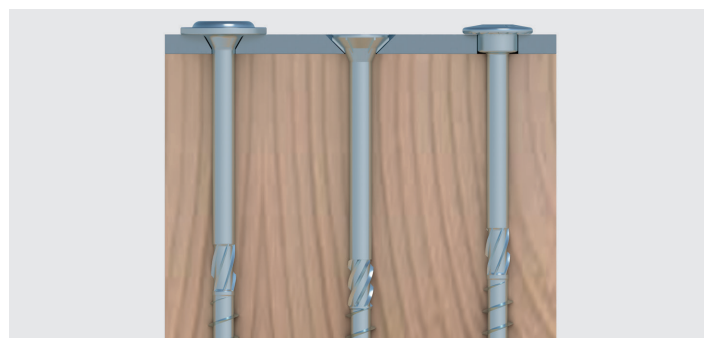

Convient également pour les raccords acier / bois.

FICHE DE DONNÉES PRODUIT SAWTEC

MATÉRIAU

- Acier durci au carbone, electro-galvanisé

TABLEAU DES ARTICLES

SawTec, galvanisé bleu							
N° d'art.	Dimension Ød x L [mm]	Longueurs de filetage lg [mm]	Diamètre de tête Ødh [mm]	DST* [mm]	HST** [mm]	Embout	UE
954115	5,0 x 40	24	10,5	5,5	3,3	TX25 •	200
954117	5,0 x 50	30	10,5	5,5	3,3	TX25 •	200
954118	5,0 x 60	36	10,5	5,5	3,3	TX25 •	200
954119	5,0 x 70	42	10,5	5,5	3,3	TX25 •	200
954120	5,0 x 80	48	10,5	5,5	3,3	TX25 •	200
954121	5,0 x 90	54	10,5	5,5	3,3	TX25 •	200
954122	5,0 x 100	60	10,5	5,5	3,3	TX25 •	200
954124	5,0 x 120	60	10,5	5,5	3,3	TX25 •	200

*DST = Diamètre sous tête / **HST = Hauteur sous tête

SawTec, galvanisé bleu							
N° d'art.	Dimension Ød x L [mm]	Longueurs de filetage lg [mm]	Diamètre de tête Ødh [mm]	DST* [mm]	HST** [mm]	Embout	UE
954128	6,0 x 60	36	13,0	6,5	3,7	TX30 •	100
954129	6,0 x 70	42	13,0	6,5	3,7	TX30 •	100
954130	6,0 x 80	48	13,0	6,5	3,7	TX30 •	100
954131	6,0 x 100	60	13,0	6,5	3,7	TX30 •	100
954133	6,0 x 120	60	13,0	6,5	3,7	TX30 •	100
954135	6,0 x 140	70	13,0	6,5	3,7	TX30 •	100
954137	6,0 x 160	70	13,0	6,5	3,7	TX30 •	100
954138	6,0 x 180	70	13,0	6,5	3,7	TX30 •	100

*DST = Diamètre sous tête / **HST = Hauteur sous tête

SawTec, galvanisé bleu							
N° d'art.	Dimension Ød x L [mm]	Longueurs de filetage lg [mm]	Diamètre de tête Ødh [mm]	DST* [mm]	HST** [mm]	Embout	UE
954145	8,0 x 80	48	18,0	10,25	4,5	TX40 •	50
954146	8,0 x 100	60	18,0	10,25	4,5	TX40 •	50
954147	8,0 x 120	60	18,0	10,25	4,5	TX40 •	50
954148	8,0 x 140	95	18,0	10,25	4,5	TX40 •	50
954149	8,0 x 160	95	18,0	10,25	4,5	TX40 •	50
954150	8,0 x 180	95	18,0	10,25	4,5	TX40 •	50
954151	8,0 x 200	95	18,0	10,25	4,5	TX40 •	50
954152	8,0 x 220	95	18,0	10,25	4,5	TX40 •	50

*DST = Diamètre sous tête / **HST = Hauteur sous tête

FICHE DE DONNÉES PRODUIT SAWTEC

TABLEAU DES ARTICLES

SawTec, galvanisé bleu

N° d'art.	Dimension Ød x L [mm]	Longueurs de filetage lg [mm]	Diamètre de tête Ødh [mm]	DST* [mm]	HST** [mm]	Embout	UE
954153	8,0 x 240	95	18,0	10,25	4,5	TX40 ●	50
954154	8,0 x 260	95	18,0	10,25	4,5	TX40 ●	50
954155	8,0 x 280	95	18,0	10,25	4,5	TX40 ●	50
954156	8,0 x 300	95	18,0	10,25	4,5	TX40 ●	50
954157	8,0 x 320	95	18,0	10,25	4,5	TX40 ●	50
954158	8,0 x 340	95	18,0	10,25	4,5	TX40 ●	50
954159	8,0 x 360	95	18,0	10,25	4,5	TX40 ●	50
954160	8,0 x 380	95	18,0	10,25	4,5	TX40 ●	50
954161	8,0 x 400	95	18,0	10,25	4,5	TX40 ●	50
954181	8,0 x 420	95	18,0	10,25	4,5	TX40 ●	50
954182	8,0 x 440	95	18,0	10,25	4,5	TX40 ●	50
954183	8,0 x 460	95	18,0	10,25	4,5	TX40 ●	50
954184	8,0 x 480	95	18,0	10,25	4,5	TX40 ●	50
954185	8,0 x 500	95	18,0	10,25	4,5	TX40 ●	50
954186	8,0 x 550	95	18,0	10,25	4,5	TX40 ●	50
954187	8,0 x 600	95	18,0	10,25	4,5	TX40 ●	50

*DST = Diamètre sous tête / **HST = Hauteur sous tête

SawTec, galvanisé bleu

N° d'art.	Dimension Ød x L [mm]	Longueurs de filetage lg [mm]	Diamètre de tête Ødh [mm]	DST* [mm]	HST** [mm]	Embout	UE
954162	10,0 x 100	60	22,0	11	5	TX50 ●	50
954163	10,0 x 120	60	22,0	11	5	TX50 ●	50
954164	10,0 x 140	95	22,0	11	5	TX50 ●	50
954165	10,0 x 160	95	22,0	11	5	TX50 ●	50
954166	10,0 x 180	95	22,0	11	5	TX50 ●	50
954167	10,0 x 200	95	22,0	11	5	TX50 ●	50
954168	10,0 x 220	95	22,0	11	5	TX50 ●	50
954169	10,0 x 240	95	22,0	11	5	TX50 ●	50
954170	10,0 x 260	95	22,0	11	5	TX50 ●	50
954171	10,0 x 280	95	22,0	11	5	TX50 ●	50
954172	10,0 x 300	95	22,0	11	5	TX50 ●	50
954173	10,0 x 320	95	22,0	11	5	TX50 ●	50
954174	10,0 x 340	95	22,0	11	5	TX50 ●	50
954175	10,0 x 360	95	22,0	11	5	TX50 ●	25
954176	10,0 x 380	95	22,0	11	5	TX50 ●	25
954177	10,0 x 400	95	22,0	11	5	TX50 ●	25

*DST = Diamètre sous tête / **HST = Hauteur sous tête

FICHE DE DONNÉES PRODUIT SAWTEC

SCHÉMA TECHNIQUE

- SawTec, galvanisé bleu

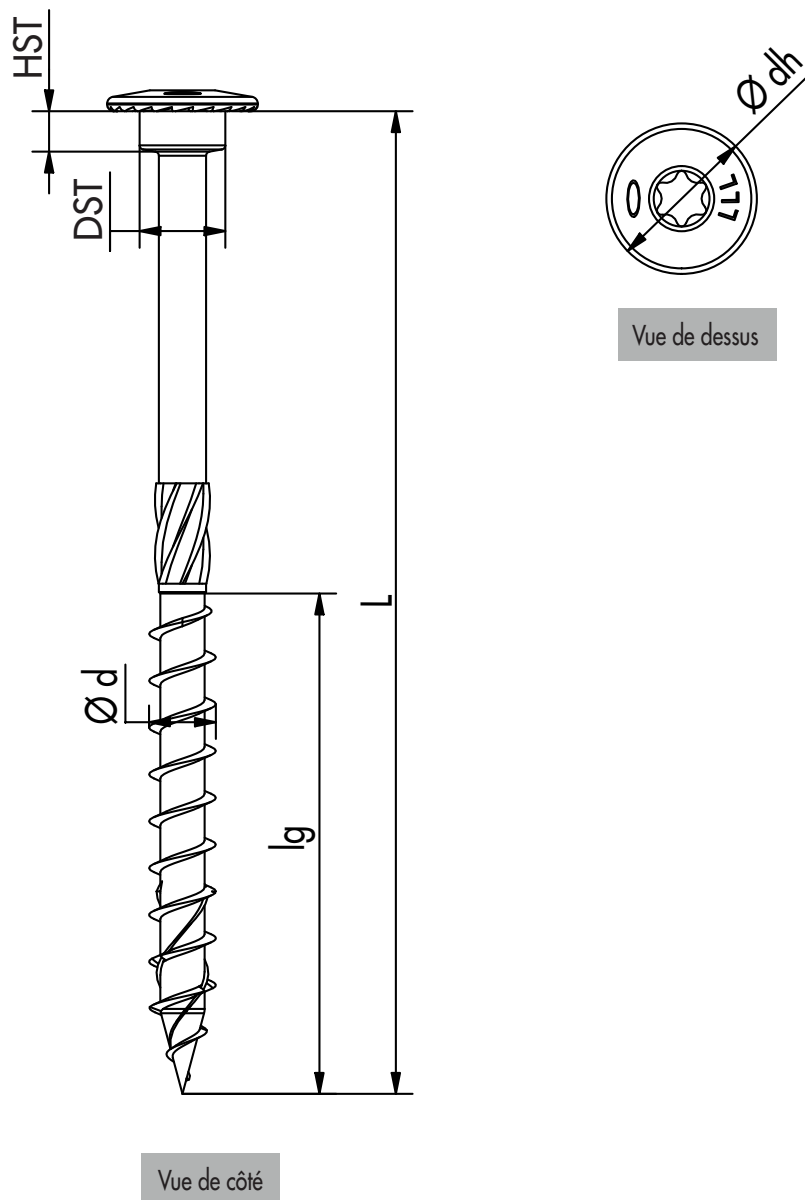

Si vous n'êtes pas familier avec l'utilisation de ce produit et, en particulier, avec l'usage auquel il est destiné, il est impératif que vous preniez contact avec notre service Technique d'application (technik@eurotec.team).