

Fiche de données produit – Vis pour façades de type ZK

Description du produit

La vis pour façades de type ZK, en acier inoxydable trempé, a été conçue pour fixer de manière invisible des profilés Rhombus. Cette vis comporte une rainure d'évacuation des copeaux au niveau de sa pointe, des nervures de fraisage au niveau de sa tête et une tête décorative.

Matière

Acier inoxydable martensitique 1.4006 (C1)

(Acier inoxydable selon DIN EN 10088)

- Haute résistance
 - Couple de rupture 50 % plus élevé que les aciers inoxydables austénitiques V2A et V4A
 - Trempé par traitement thermique
- Utilisable dans les classes d'utilisation 1 à 3 selon DIN EN 1995 (Eurocode 5)
- Résiste à la rouille sous conditions
- Ne résiste pas aux acides
 - Ne convient pas aux bois à forte teneur en tanin comme, par exemple, le cumaru, le chêne, le merbau, le robinier, etc.
- Ne convient pas pour une utilisation dans des environnements agressifs contenant du sel ou du chlore
- Magnétisable



Propriétés

- Les nervures de fraisage facilitent la pénétration dans toutes les essences de bois.
- La géométrie spéciale de la vis réduit le risque de fendillement du bois.
 - Cependant, un pré-perçage est fortement recommandé, en particulier pour les bois durs utilisés dans la construction de façades !
- Résiste à la rouille sous conditions, ne résiste pas aux acides
- Solution de fixation indirecte/invisible
- Filetage court pour un vissage « gain de place » de la structure porteuse et de la planche
- Pas de ripage des vis lors du vissage, grâce à l'empreinte TX
- Résiste à la corrosion jusqu'à et y compris la classe d'utilisation 3 – « Constructions exposées aux intempéries », selon la norme DIN EN 1995 (Eurocode 5)

Fiche de données produit – Vis pour façades de type ZK

Tableau des articles

N° d'art.	Dimension $\varnothing d \times L$ [mm]	Longueurs de filetage l_g [mm]	Diamètre de tête $\varnothing dh$ [mm]	Embout	UE
905577	5,5 x 40	15	8	TX25 •	200
905578	5,5 x 45	17	8	TX25 •	200
905579	5,5 x 50	17	8	TX25 •	200
905580	5,5 x 55	17	8	TX25 •	200
905581	5,5 x 60	17	8	TX25 •	200
905582	5,5 x 70	22	8	TX25 •	200
905583	5,5 x 80	27	8	TX25 •	200
905585	5,5 x 90	27	8	TX25 •	200
905584	5,5 x 100	27	8	TX25 •	200

Schéma technique

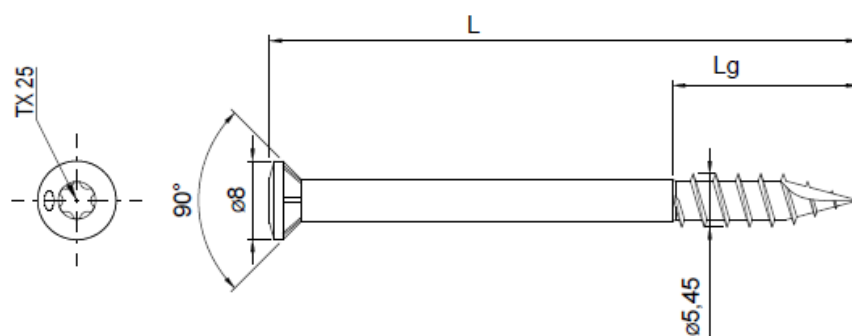

Fiche de données produit – Vis pour façades de type ZK

Images d'applications

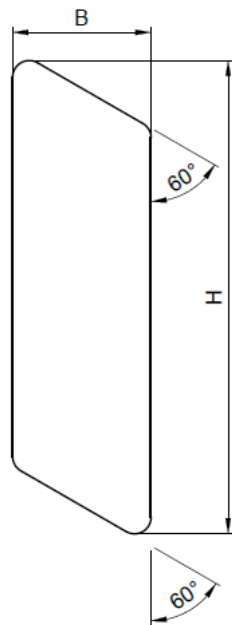

Si vous n'êtes pas familier avec l'utilisation de ce produit et, en particulier, avec l'usage auquel il est destiné, il est impératif que vous preniez contact avec notre service technique d'application (Technik@eurotec.team).