

Produktbeschreibung

Der Windschutz dient zur **Windableitung** auf den Rückseiten des Solarsystems.



Windschutz



Halterung für Windschutz

Vorteile/Eigenschaften

- Erhöht Downforce
- Dient zur Windableitung

Material

- Aluminium



Die Halterung wird an dem Gelenk für Modulaufständerung hinten angeschraubt. Anschließend kann der Windschutz angeschraubt werden.

Windschutz

| Art.-Nr. | Neigung | Material | Beschichtung | Inhalt | VE |
|----------|---------|-----------|--------------|--------|----|
| 101520 | 10 ° | Aluminium | Eloxiert | 1 | 1 |
| 101500 | 20 ° | Aluminium | Eloxiert | 1 | 1 |
| 101530 | 30 ° | Aluminium | Eloxiert | 1 | 1 |

Halterung für Windschutz

| Art.-Nr. | Abmessung [mm] | Material | Inhalt | VE |
|----------|-----------------|--------------|--------|----|
| 101510 | 150 x 42,5 x 30 | Edelstahl A2 | 1 | 1 |

Technische Zeichnungen

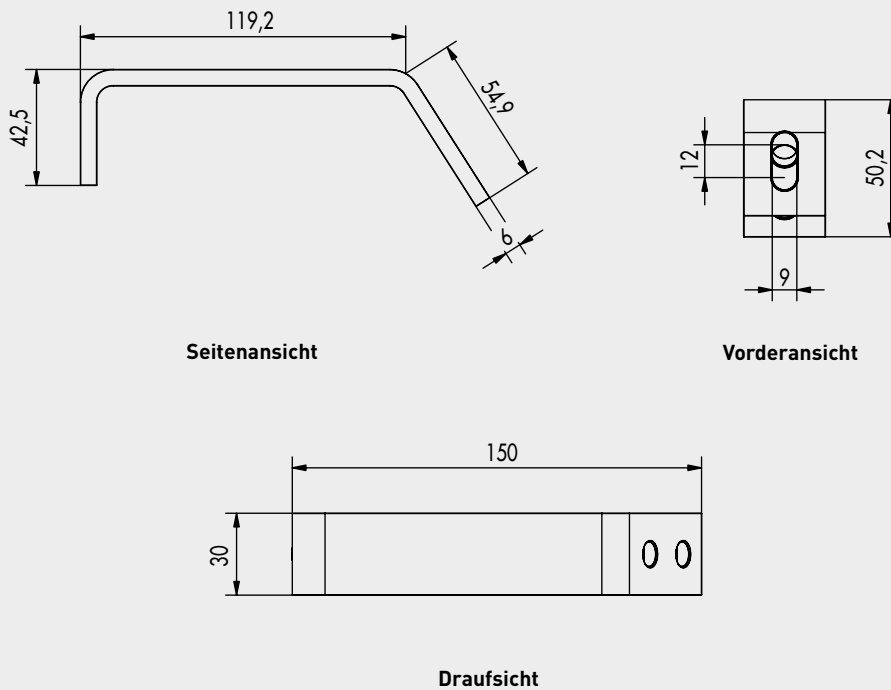

Falls Sie mit der Anwendung des vorliegenden Produktes, insbesondere mit dessen bestimmungsgemäßen Gebrauch nicht vertraut sind, so setzen Sie sich unbedingt mit unserer Technikabteilung in Verbindung (solar@schwerter.de).