

Produktbeschreibung

Die Hammerkopfschraube wird verwendet, um die Montageprofile **sicher** an den Dachhaken zu befestigen. Sie zeichnet sich durch eine **spezielle Kopfgeometrie** aus, durch welche die Einführung in die Unterseite der Montageprofile **vereinfacht** wird.



Vorteile / Eigenschaften

- Einfache und schnelle Befestigung der Montageprofile an den Dachhaken
- Spezielle Kopfgeometrie

Material

- Edelstahl A2-70

| Hammerkopfschraube | | | | |
|--------------------|-----------------|-----------------|--------|-----|
| Art.-Nr. | Abmessung [mm]* | Material | Inhalt | VE |
| 066100 | M 8 x 20 | Edelstahl A2-70 | 1 | 100 |
| 066110 | M 8 x 30 | Edelstahl A2-70 | 1 | 100 |
| 066120 | M 10 x 20 | Edelstahl A2-70 | 1 | 100 |
| 066130 | M 10 x 25 | Edelstahl A2-70 | 1 | 100 |
| 066140 | M 10 x 30 | Edelstahl A2-70 | 1 | 100 |

*Gewindedurchmesser x L; kb = 10,2 mm; kL = 23 mm; kh = 4,5 mm

Technische Zeichnungen

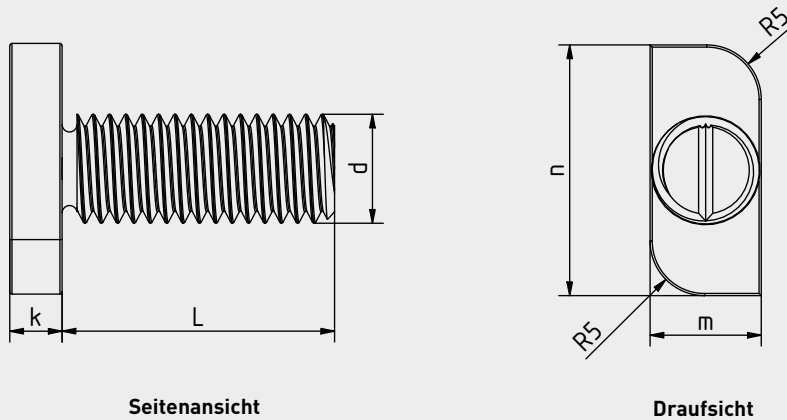

Falls Sie mit der Anwendung des vorliegenden Produktes, insbesondere mit dessen bestimmungsgemäßen Gebrauch nicht vertraut sind, so setzen Sie sich unbedingt mit unserer Technikabteilung in Verbindung (solar@schwerter.de).