

PRODUKTDATENBLATT

PROFILFLÜGELBOHRSCRAUBE

PRODUKTBESCHREIBUNG

Die Profilflügelbohrschraube besteht aus **gehärtetem martensitischem Edelstahl** und ist speziell für die **Befestigung von Holzdielen** auf dem Alu-Systemprofil-EVO und dem Terrassen-Tragprofil-HKP abgestimmt. Die Schraube verfügt über eine **Bohrspitze mit speziellen Räumflügeln** und einem **Zylinderkopf** mit TX-Antrieb.

VORTEILE

- Kein vorbohren der Diele erforderlich
- Die Räumflügel bohren das Holz größer als der Gewindeaussendurchmesser der Schraube
- Kernloch und Gegengewinde im Aluminium werden selbst gebohrt bzw. geformt
- Einfache Handhabung beim Einschrauben durch TX-Antrieb und gut kombinierbar mit dem Magnetbithalter TX20

MATERIAL

Martensitischer Edelstahl 1.4006 (C1)

(Nichtrostender Stahl nach DIN EN 10088)



- Bedingt rostbeständig, nicht säurefest
- 10 Jahre Erfahrung ohne Korrosionsprobleme bei geeigneten Hölzern
- Nicht geeignet für stark gerbstoffhaltige Hölzer wie Camarú, Eiche, Robinie, etc.
- Nicht geeignet für chlorhaltige Atmosphären



HINWEIS

Die Profilflügelbohrschraube ist speziell für die Befestigung von Holzdielen auf dem Alu-Systemprofil-EVO und dem Terrassen-Tragprofil-HKP abgestimmt. Bei der Verwendung mit anderen Profilen und Aluminiumlegierungen ist die Funktionsweise vorher zu testen.

ARTIKELTABELLE

Profilflügelbohrschraube

Art.-Nr.	Abmessung Ød x L [mm]	Kopfdurchmesser Ødh [mm]	Antrieb	Dielenstärke [mm]	VPE
905568	5,0 x 55	8,5	TX20 •	20 – 25	200
905569	5,0 x 60	8,5	TX20 •	26 – 30	200
905570	5,0 x 70	8,5	TX20 •	35 – 40	200

PRODUKTDATENBLATT

PROFILFLÜGELBOHRSCRAUBE

ZEICHNUNGEN

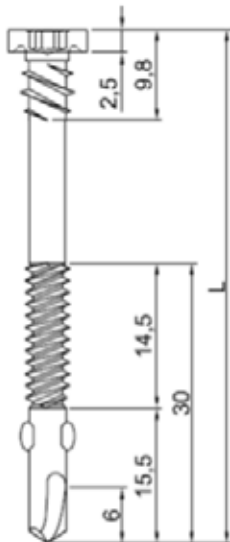

Seitenansicht

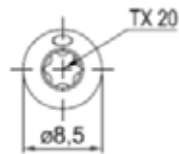

Draufsicht

MONTAGEHINWEISE

1. Die Profilflügelbohrschraube mittig über dem Alu-Profil auf der Diele ansetzen...
2. Die Profilflügelbohrschraube sollte beim Bohren mit mäßigem Druck (ca. 5 kg) und mittlerer Drehzahl (bis zu 1000 U/Min.) durch die Diele bohren...

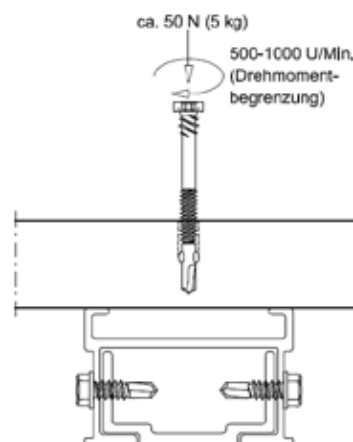
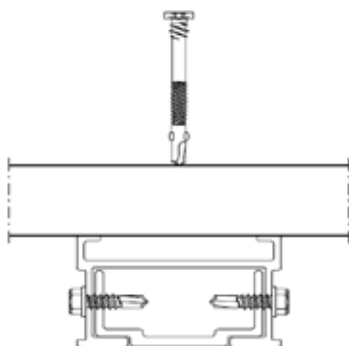

PRODUKTDATENBLATT

PROFILFLÜGELBOHRSCHRAUBE

3. Trifft die Profilflügelbohrschraube auf den Befestigungssteg, sollte der Druck (ca. 25 kg) beim Bohren und die Drehzahl (auf bis zu 2500 U/Min.) erhöht werden...

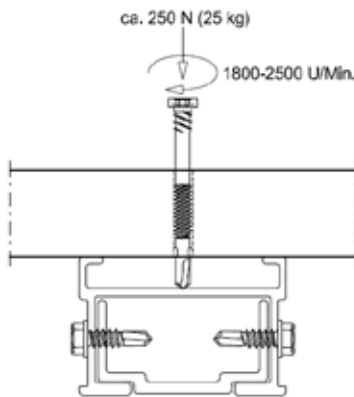

4. Ist die Bohrspitze durch den Befestigungssteg des Profils gebohrt, reißen nach ein paar Umdrehungen die Räumflügel ab...

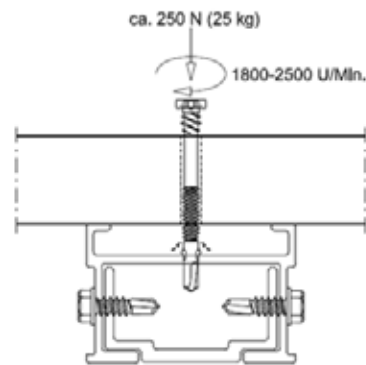

5. Die Bohrschraube formt ihr Gegengewinde in dem Befestigungssteg...

6. Die Drehzahl geht beim Greifen des Gewindes nach unten und die Schraube fängt an die Diele nach unten zu ziehen...

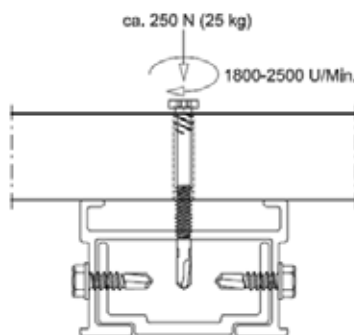

7. Der Schraubvorgang sollte beendet werden wenn der Schraubenkopf bündig mit der Dielenoberfläche abschließt.

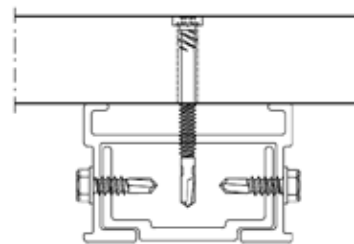

Falls Sie mit der Anwendung des vorliegenden Produktes, insbesondere mit dessen bestimmungsgemäßen Gebrauch nicht vertraut sind, so setzen Sie sich unbedingt mit unserer Abteilung Anwendungstechnik in Verbindung (technik@eurotec.team).