

# PRODUKTDATENBLATT

## BALKENDRÜCKER

### PRODUKTBESCHREIBUNG

Der Balkendrucker mit Ratsche ist ein unentbehrlicher Helfer für den Handwerker. Ob beim **Richten** einer **ungeraden Wand** oder beim **Verlegen** von **Holzbaufertigelementen**, mit dem Balkendrucker können **Holzwandelemente** einfach und schnell **auf Position** gebracht werden.



### VORTEILE

- Minimale Verarbeitungsspuren durch Fixierung mittels Holzbauschrauben
- Für Holzsorten mit erhöhter Riss- und Spaltgefahr geeignet
- Leichtes Geradestellen von Bauteilen
- 90° Winkel als Anschlagpunkt
- Große Anlagefläche, damit der Balkendrucker nicht ins Holz herein gedrückt wird

### EIGENSCHAFTEN

- Anschlagwinkel  
→ 10 x Langlöcher a 8,5 mm
- Fixierungsplatte  
→ 4 x Ø 8,5 (Holzfixierung)  
→ 1 x Ø 11 (Betonfixierung)

# PRODUKTDATENBLATT

# BALKENDRÜCKER

## ANWENDUNGSBILDER



# PRODUKTDATENBLATT

# BALKENDRÜCKER

## TECHNISCHE INFORMATIONEN

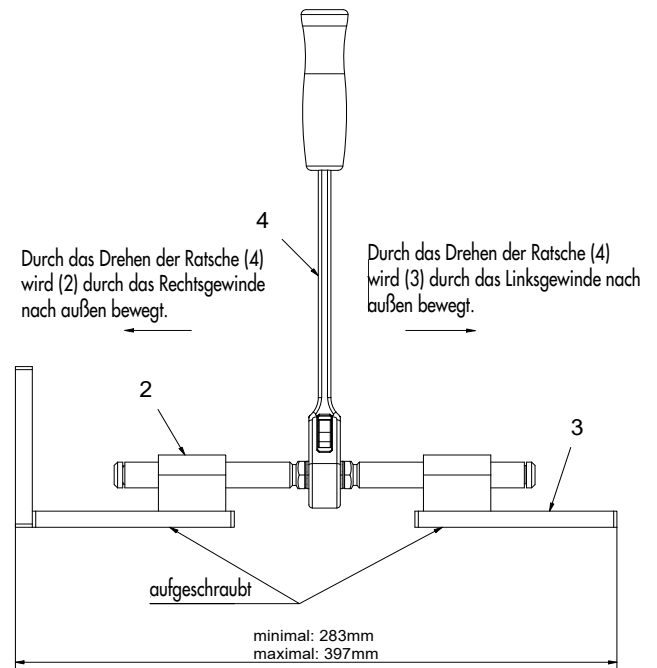
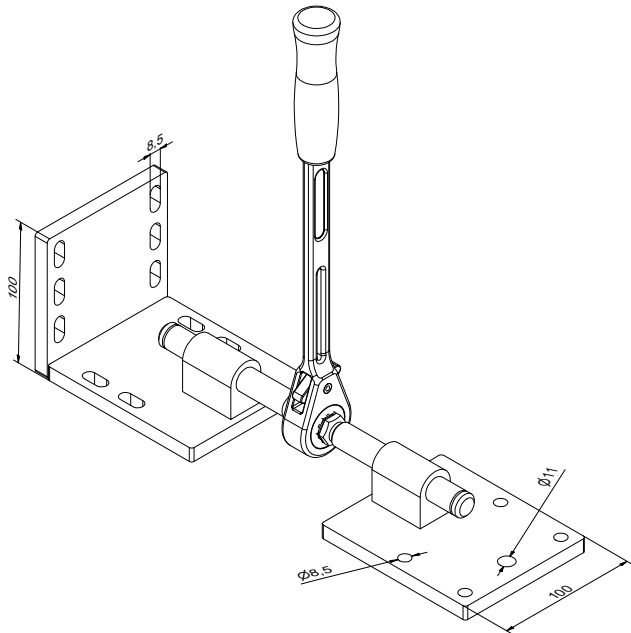

## ARTIKELTABELLE

Balkendrucker			
Art.-Nr.	Spannweite [mm]		VPE
954059	max. 397		1

Falls Sie mit der Anwendung des vorliegenden Produktes, insbesondere mit dessen bestimmungsgemäßen Gebrauch nicht vertraut sind, so setzen Sie sich unbedingt mit unserer Abteilung Anwendungstechnik in Verbindung (technik@eurotec.team).